

Max Gross Trailer WT (LB)	Max Tongue WT (LB)
12,000 (5443kg.)	1200 (544 kg.)

Installation Instructions

POLE TONGUE ADAPTER

Part Number:
58393

**Do Not Exceed Lower of Towing Vehicle
Manufacturer's Rating or**

Max Gross Trailer WT (LB)	Max Tongue WT (LB)
14,000 (6349kg.)	1400 (635 kg.)

Figure 2

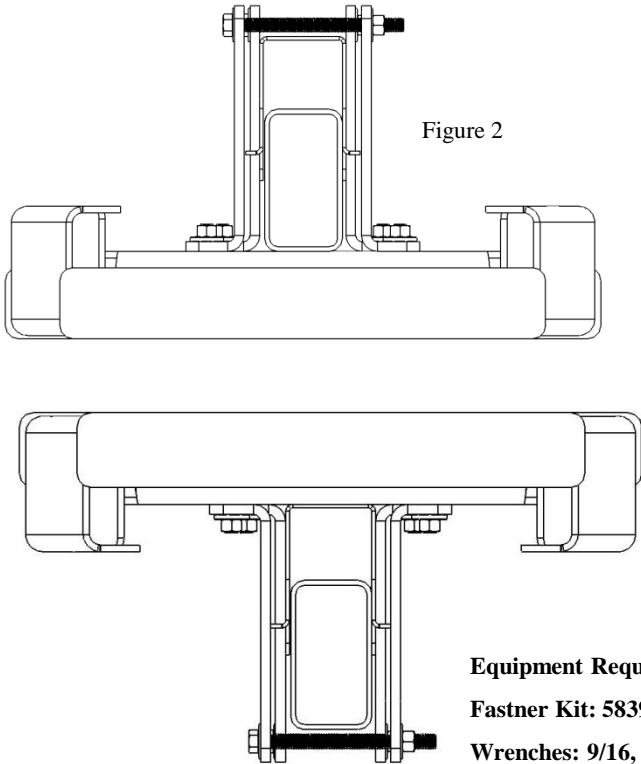

Equipment Required:

Fastner Kit: 58393F

Wrenches: 9/16, 3/4, torque wrench

Note: A steel spacer block must be used to eliminate gap between bolt & trailer tongue for non-standard size Trailer frames.

Trailer tongue

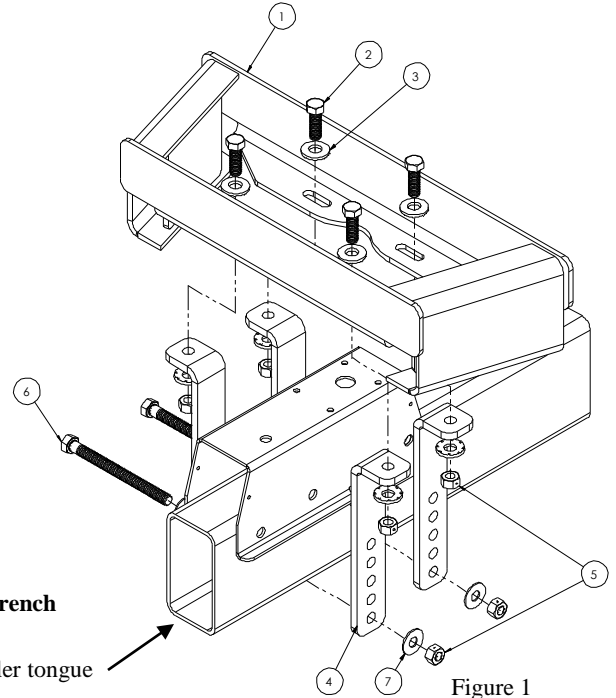

Figure 1

①	Qty. (1)	Cross channel	⑤	Qty. (6)	Hex Lock Nut, 1/2-13
②	Qty. (4)	Hex Bolt, 1/2-13 x 1.50 Lg. GR5	⑥	Qty. (2)	Hex Bolt, 1/2 - 13 x 6 Lg. GR5
③	Qty. (8)	Conical Toothed Washer, 1/2	⑦	Qty. (4)	Flat Washer, 1/2
④	Qty. (4)	Angle Bracket			

APPLICATION: This adapter is designed to be used as a mounting platform used with Cequent Towing Products Weight Distributing Round bar, Trunnion bar (square) or Pro Series SC WD kits up to 1,400 pounds maximum tongue weight as shown in Figure 1. If pole tongue adapter is used as shown in figure 2 – maximum trailer weight 12,000 lbs with a max tongue weight of 1,200 lbs.

- Center the cross channel (1) on the trailer tongue approximately 29" rearward from the center of the coupler. This dimension will vary depending on the model of WD system used.

NOTE: Please refer to your WD kit's installation instructions for specific dimensions and set up information.

- Loosely attach the (2) angle brackets (item 4) to the cross channel (Item 1) using the 1/2" x 1.50 hex bolts (Item 2), conical toothed washers (Item 3), and hex lock nuts (Item 6) as shown.
- Slide the angle brackets (item 4) tight against side of trailer tongue. Tighten all (4) four 1/2" x 1.50 hex bolts (Item 2).
- Install the 1/2" x 6" long hex bolts (Item 6) and flat washers (Item 7) through the appropriate hole in angle bracket so that the bolts are directly under the trailer tongue. Loosely install the flat washers (Item 7) and hex lock nuts (Item 5) onto bolts.
- If necessary, adjust the fore/aft location of the cross channel to match your WD systems specifications
Do not exceed the 32" maximum set up dimension .
- Install the lift units (frame brackets) following your weight distributing system's hook-up procedure.

Tighten all 1/2 GR5 fasteners with torque wrench to 80 Lb.-Ft. (108 N*M)

Note: check hitch frequently, making sure all fasteners and ball are properly tightened. If hitch is removed, plug all holes in trunk pan or other body panels to prevent entry of water and exhaust fumes. A hitch or ball which has been damaged should be removed and replaced. Observe safety precautions when working beneath a vehicle and wear eye protection. Do not cut access or attachment holes with a torch.

Instructions d'installation ADAPTATEUR DE FLÈCHE À POUTRE

Numéro de pièce :
58393

Poids brut max. de la remorque (lb)	Poids max. au timon (lb)
12 000 (5 443kg)	1 200 (544 kg)

Ne pas excéder les spécifications du fabricant de véhicules de remorquage, ni :

Poids brut max. de la remorque (lb)	Poids max. au timon (lb)
14 000 (6 349 kg)	1 400 (635 kg)

Figure 2

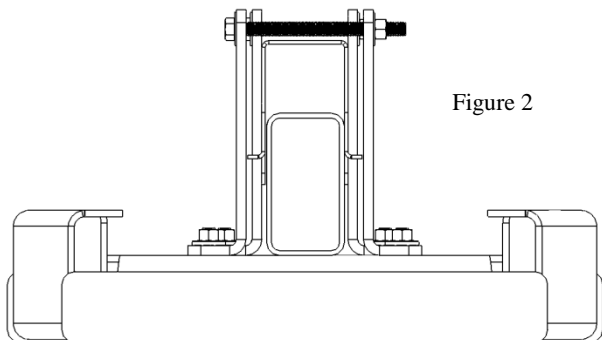

Équipement requis :
Visserie : 58393F

Clés : 9/16, 3/4, clé dynamométrique

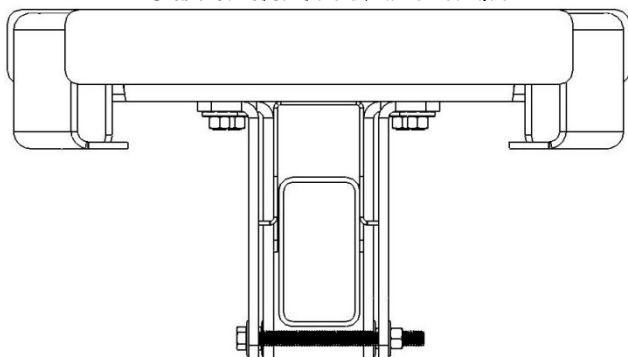

Remarque : Un bloc-espacer en acier doit être utilisé pour éliminer l'espace entre le boulon et la flèche d'attelage pour cadres de remorque de taille non standard.

Flèche de remorque

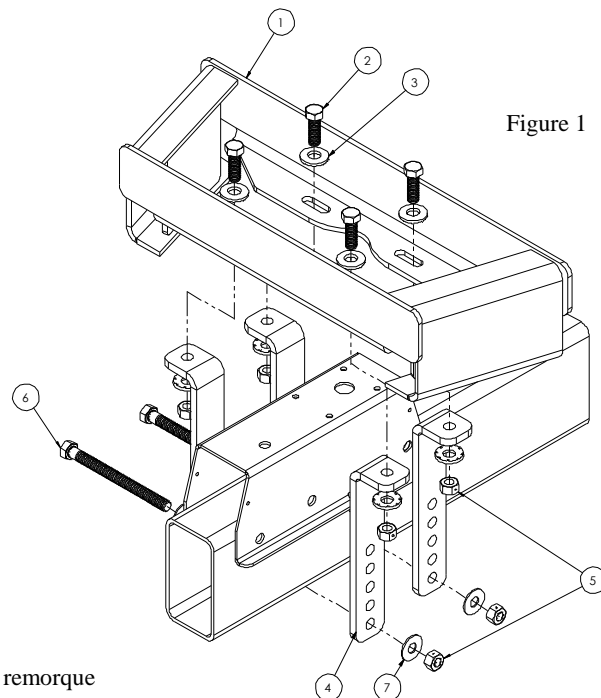

Figure 1

①	Qté (1)	Traverse	⑤	Qté (6)	Contre-écrou hexagonal, 1/2-13
②	Qté (4)	Boulon hexagonal, 1/2-13 x 1.50 Lg. GR5	⑥	Qté (2)	Boulon hexagonal, 1/2 - 13 x 6.00 Lg. GR5
③	Qté (8)	Rondelle conique dentée, 1/2	⑦	Qté (4)	Rondelle plate, 1/2
④	Qté (2)	Cornière			

APPLICATION : Cet adaptateur est destiné à servir de plateforme de montage pour utilisation avec les articles de Cequent Towing Products suivants : barre ronde répartitrice de charge (Weight Distributing Round bar), barre à tourillon (carrée) (Trunnion bar) ou ensembles Pro Series SC WD jusqu'à une capacité de poids maximal au timon de 1 400 livres (635 kg) comme le montre la figure 1. Si pôle tongue adaptateur est utilisé comme figure 2-poids remorque maximale de 12 000 livres (5443 kg) avec un poids de langue maternelle max de 1 200 livres (544 kg).

1. Centrez la traverse (1) sur la flèche de remorque à environ 29 po vers l'arrière à partir du centre du coupleur. Cette distance variera selon le modèle de système WD utilisé.

REMARQUE : Veuillez vous reporter aux instructions d'installation de votre ensemble WD pour des dimensions spécifiques et des informations sur le montage.

2. Fixer sans trop serrer deux (2) cornières (article 4) à la traverse à l'aide de boulons hex. 1/2" x 1.50 et leurs rondelles coniques dentées et contre-écrous hexagonaux, comme illustré.
3. Faire glisser les cornières (article 4) fermement contre le côté de la flèche de remorque. Serrer tous les quatre (4) boulons hex. 1/2 x 1.50.
4. Installer les longs boulons hex. 1/2 x 6" et leurs rondelles plates à travers le trou approprié de la cornière, de façon à ce que les boulons se trouvent directement sous la flèche de remorque. Installer sans trop serrer les rondelles plates et les contre-écrous hex. sur les boulons.
5. Si nécessaire, ajuster la position avant/arrière de la traverse pour correspondre aux spécifications de votre système WD.
6. Ne pas dépasser la distance de montage maximale de 32 po indiquée ci-dessus.
7. Installer les unités de levage (supports de cadre) en observant la procédure de fixation de votre système de répartition de la charge.

Serrer toute la visserie 1/2 GR5 au couple de 80 lb-pi (108 N*M).

Remarque : Vérifier l'attelage fréquemment, en s'assurant que toute la visserie et la bille sont serrées adéquatement. Si l'attelage est enlevé, boucher tous les trous percés dans le coffre ou la carrosserie afin de prévenir l'infiltration d'eau ou de gaz d'échappement. Un attelage ou bille endommagés doivent être enlevés et remplacés. Observer les mesures de sécurité appropriées en travaillant sous le véhicule et porter des lunettes de protection.

Instrucciones de instalación

Número de parte:

ADAPTADOR DE HORQUILLA TIPO MÁSTIL 58393

No supere el valor inferior entre la calificación del fabricante del vehículo del remolque o

Peso máximo
bruto del remolque
(LB)

Peso máximo
de la horquilla (LB)

12,000 (5443kg.)

1200 (544 kg.)

Peso máximo
bruto del remolque (LB)

Peso máximo
de la horquilla (LB)

14,000 (6349kg.)

1400 (635 kg.)

figura 2

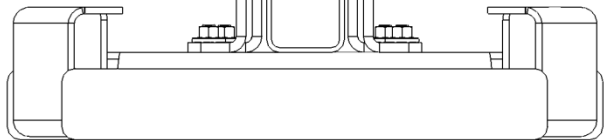

Equipo necesario:

Kit de tornillos: 58393F

Llaves: 9/16, 3/4, llave de torsión

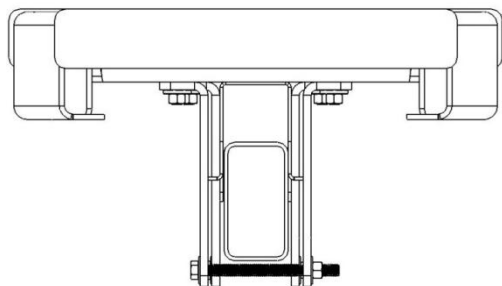

Nota: Se debe usar un bloque espaciador en acero para eliminar el espacio entre el perno y la horquilla del remolque para bastidores de remolque de tamaño no estándar.

Remolque de la horquilla



figura 1

①	Cant. (1)	Canal cruzado	⑤	Cant. (6)	Tuerca de bloqueo hexagonal, 1/2-13
②	Cant. (4)	Perno hexagonal, 1/2-13 x 1.50 largo GR5	⑥	Cant. (2)	Perno hexagonal, 1/2-13 x 6.00 largo GR5
③	Cant. (8)	Arandela cónica dentada, 1/2	⑦	Cant. (4)	Arandela plana, 1/2
④	Cant. (2)	Soporte en ángulo			

APLICACIÓN: Este adaptador está diseñado para uso como una plataforma de montaje con una barra redonda de distribución de peso de Cequent Towing Products, barra Trunion (cuadrada) o kits WD SC de la serie Pro hasta para un máximo de 1,400 libras de peso máximo en la horquilla como se muestra en la figura 1. Si adaptador de lengua de Polo se utiliza como se muestra en la figura 2 – peso máximo de remolque 12.000 libras con un peso de lengua máx. de 1.200 libras.

1. Centre el canal cruzado (1) en la horquilla del remolque aproximadamente 29" hacia atrás desde el centro del acoplador. Esta dimensión variará dependiendo del modelo de sistema WD utilizado.

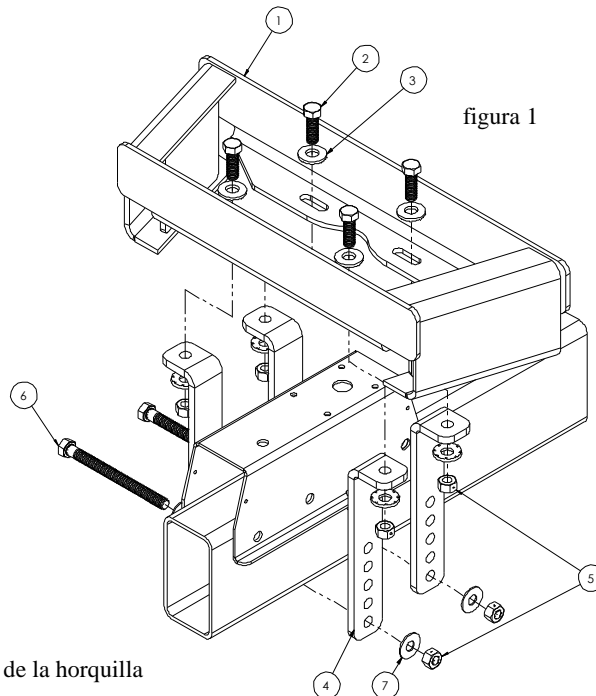
NOTA: Consulte las instrucciones de instalación del kit WD para la dimensión específica e información de configuración.

- Sin apretar, una los dos (2) soportes angulares (artículo 4) al canal cruzado usando los pernos hexagonales de 1/2" x 1.50, las arandelas cónicas dentadas y las tuercas de bloqueo hexagonales como se muestra.
- Deslice los soportes angulares (artículo 4) firmes contra el costado de la horquilla del remolque. Apriete todos los cuatro (4) pernos hexagonales 1/2 x 1.50.
- Instale los pernos hexagonales de 1/2" x 6" de largo y las arandelas planas a través del orificio apropiado en el soporte angular de manera que los pernos estén directamente por debajo de la horquilla del remolque. Sin apretar, instale las arandelas planas y las tuercas de bloqueo hexagonal en los pernos.
- Si es necesario, ajuste la ubicación delantera/posterior del canal cruzado para que coincida con las especificaciones de los sistemas WD. No supere la dimensión máxima de configuración de 32" que se muestra arriba.
- Instale las unidades de elevación (soportes del bastidor) siguiendo su procedimiento de enganche del sistema de distribución del peso. Apriete todos los tornillos 1/2 GR5 con una llave de torsión a 80 Lb. pies (108 N*M)

Nota: Revise el enganche con frecuencia, verificando que todos los tornillos y la bola estén correctamente apretados. Si se quita el enganche tape todos los orificios en el colector del baúl u otros paneles de la carrocería para evitar la entrada del agua y los gases del escape. Se debe retirar y reemplazar un enganche o bola que se haya dañado. Observe las precauciones de seguridad al trabajar por debajo del vehículo y use protección visual. No corte los orificios de acceso o accesorios con soplete.