

Installation Instructions

Part Numbers:

50043

FORD 1999 TO 2004 SUPER DUTY FULL SIZE PICK UP TRUCK (Short & Long Box)

Parts List – liste des pièces

| | Qty | Description |
|---|-----|--|
| A | 1 | Left Frame Bracket – support gauche du châssis |
| B | 1 | Right Frame Bracket – support droit du châssis |

Hardware List – liste de la quincaillerie

| | Qty | Description |
|----|-----|---|
| | 12 | 1/2" Hex Nut – écrou hex |
| 2 | 10 | 1/2" x 1.75 Carriage Bolt - boulon de carrosserie |
| 3 | 2 | 1/2" x 1-1/2 Hex Bolt – boulon hexagonal |
| 4 | 2 | Spacer w / sq hole (1" x 3") – espaceur |
| 5 | 2 | Spacer w / round hole (3/8" x 1-1/2" x 3") – espaceur |
| 6 | 2 | 1/2" Bolt Leader – guide pour boulon |
| 7 | 8 | U-Shape Spacer – espaceur en U |
| 8 | | Factory Hardware – quincaillerie d'usine |
| 9 | 8 | 1/4" x 1-1/2" x 2" Offset Hole Spacer – Espaceur |
| 10 | 12 | 1/2" Lock Washer – rondelle de blocage |

Tool list – liste des outils

| | |
|---|---|
| 1 | Center Punch – Pointeau |
| 2 | 1/8" & 1/2" Drill bit – Foret |
| 3 | 3/4" Step Drill – Foret à étape |
| 4 | 3/4" Wrench and Socket – Clé et douille |
| 5 | 15mm Socket – Douille |
| 6 | 100 ft/lbs (203 N-m) Torque Wrench – Clé dynamométrique |
| 7 | Measuring Tape – Ruban à mesurer |

**Do Not Exceed Lower of Towing Vehicle Manufacturer's Rating or/
Ne pas excéder les spécifications du fabricant de véhicules de remorquage, ou**

| Max GrossTrailer Wt./ Poids Brut de Remorque | Max TongueWt./ Poids Max du Timon |
|---|--------------------------------------|
| 18,000 lb./8,160 kg. | 4,500 lb./2,040 kg. |

Warning: This hitch is designed to safely carry the loads specified. Under no circumstances do we recommend exceeding the towing vehicle manufacturer's recommended vehicle towing capacities.

Avertissement: Cet attelage à été crée pour porter sans danger les charges prévues. En au cun cas vous ne devez dépasser les normes de capacités de remorquage établies par le fabricant de votre véhicule.

Instructions

1. Do not install mounting rails over plastic bed liners. Plastic bed liners must be cut out of the way to provide metal to metal contact. Mounting rails may be installed on spray in liners
2. Use only bolts, nuts, and washers supplied to install this kit. All bolts are grade 5 and nuts are grade 5 unless specified otherwise.
3. **THESE INSTRUCTIONS ARE GUIDE LINES ONLY, ACTUAL INSTALLATION IS THE RESPONSIBILITY OF THE INSTALLER AND THE OWNER. ALWAYS MEASURE TRUCK AND TRAILER BEFORE INSTALLING HITCH TO BE SURE THAT THERE IS CLEARANCE AT THE CAB AND AT THE BUMPER TO ALLOW FOR TURNS.**

Installation Instructions

1. On driver side temporarily remove brake cable hangers (8) from side of frame (15mm Socket). Note: There are no hangers on the passenger side of the frame.
2. Drill out the front hanger hole using a 1/2" drill bit.
3. Reinstall brake cable hangers on left frame bracket using factory hardware as shown.
4. Place one rail in the box of the truck, using your tape measure, center the mounting rail on the truck box floor and the proper distance from the rear edge of the truck box as illustrated for options 1 and 2.
5. Using a center punch, mark the holes as per the illustration. Move the mounting rail out of the way and drill each position with a 1/8" drill bit.
6. Temporarily position the frame bracket (A & B) on the frame and check that the 1/8" drilled holes align with the slots of the frame bracket. Remove the frame bracket from the vehicle.
7. Enlarge the 1/8" drilled holes to 9/16" with a step drill.
8. Attach frame bracket to frame using specified hardware. (hand tight only)
9. Reposition the mounting rail over the holes and fasten the mounting rail to the frame brackets using the supplied carriage bolts. Use the supplied spacers between the frame bracket or mounting rails and the box so as to ensure a metal to metal contact. Tighten hand tight.
10. Place the unassembled 5th wheel saddle/slider/goose into the already installed mounting rail. Position the second mounting rail with the saddles/slider/goose by inserting the tabs into the mounting rail and pushing the mounting rail tight towards the other mounting rail. Ensure that the mounting rail is centered on the truck box floor. This will position the rail in the correct location and ensure that the 5th wheel will have a snug fit to the truck. **Note:** If more than one hitch product will be used with the mounting rails then both should be used at the same time to align the second mounting rail. This will ensure that one product does not compromise the fit of the other.
11. Repeat steps 5, 7, & 9.
12. Torque all nuts to 72 ft*lbs, starting with the carriage bolts that fasten the rails to the frame bracket.

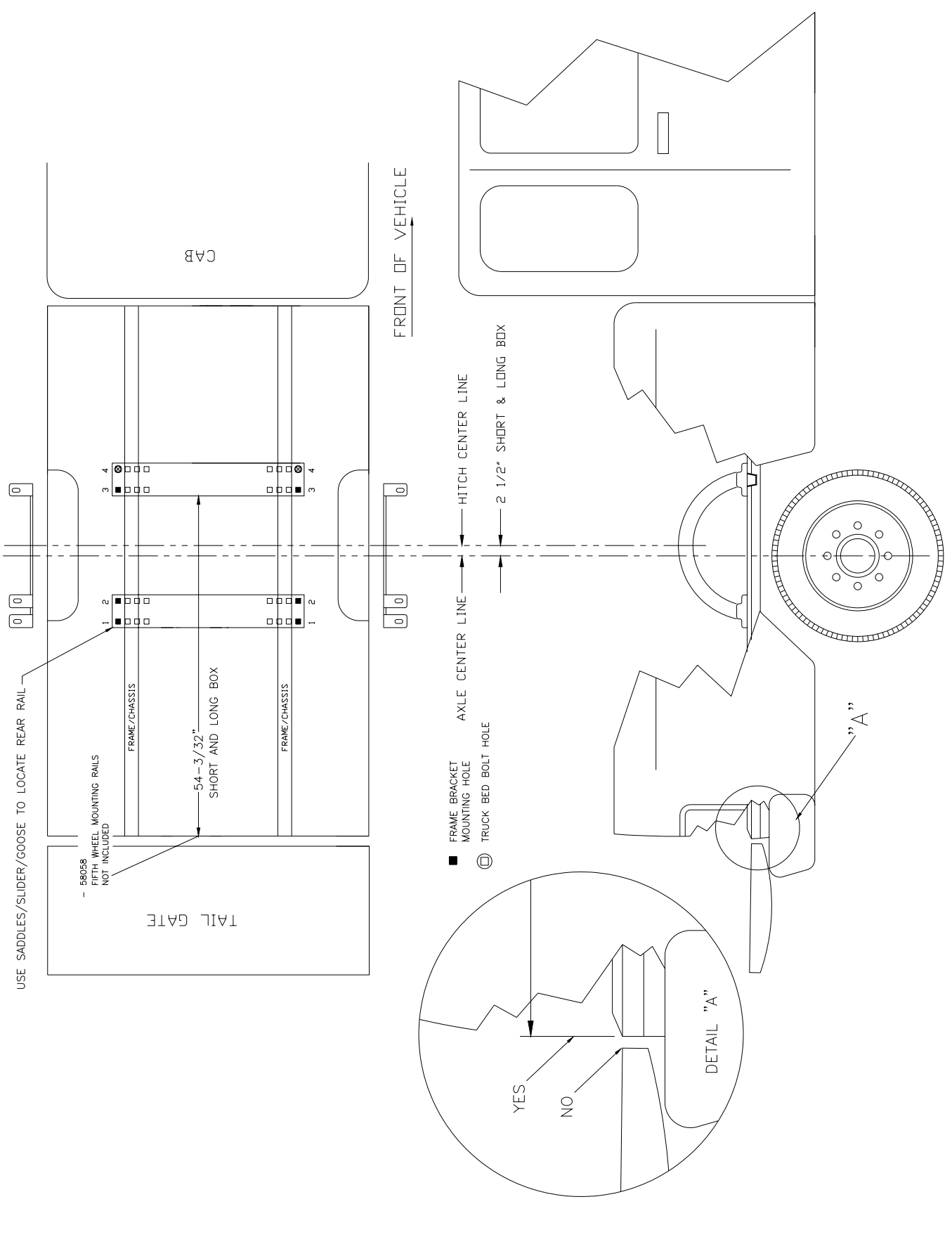

USE SADDLES/SLIDER/GOOSE TO LOCATE REAR RAIL

- 58058
FIFTH WHEEL MOUNTING RAILS
NOT INCLUDED

TAIL GATE

54-3/32"
SHORT AND LONG BOX

FRAME/CHASSIS

FRAME/CHASSIS

FRONT OF VEHICLE

AXLE CENTER LINE

HITCH CENTER LINE

2 1/2" SHORT & LONG BOX

- FRAME BRACKET MOUNTING HOLE
- ⊙ TRUCK BED BOLT HOLE

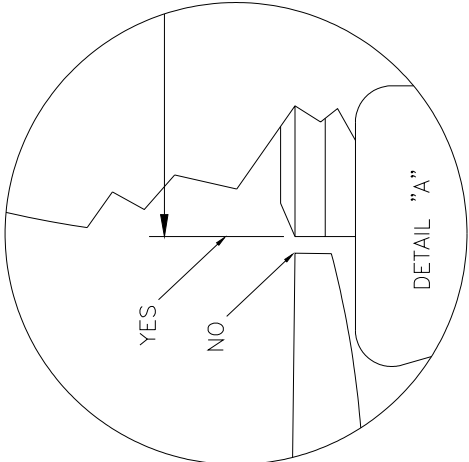

DETAIL "A"

"A"

CAB

FRONT OF TRUCK
L'AVANT DU CAMION

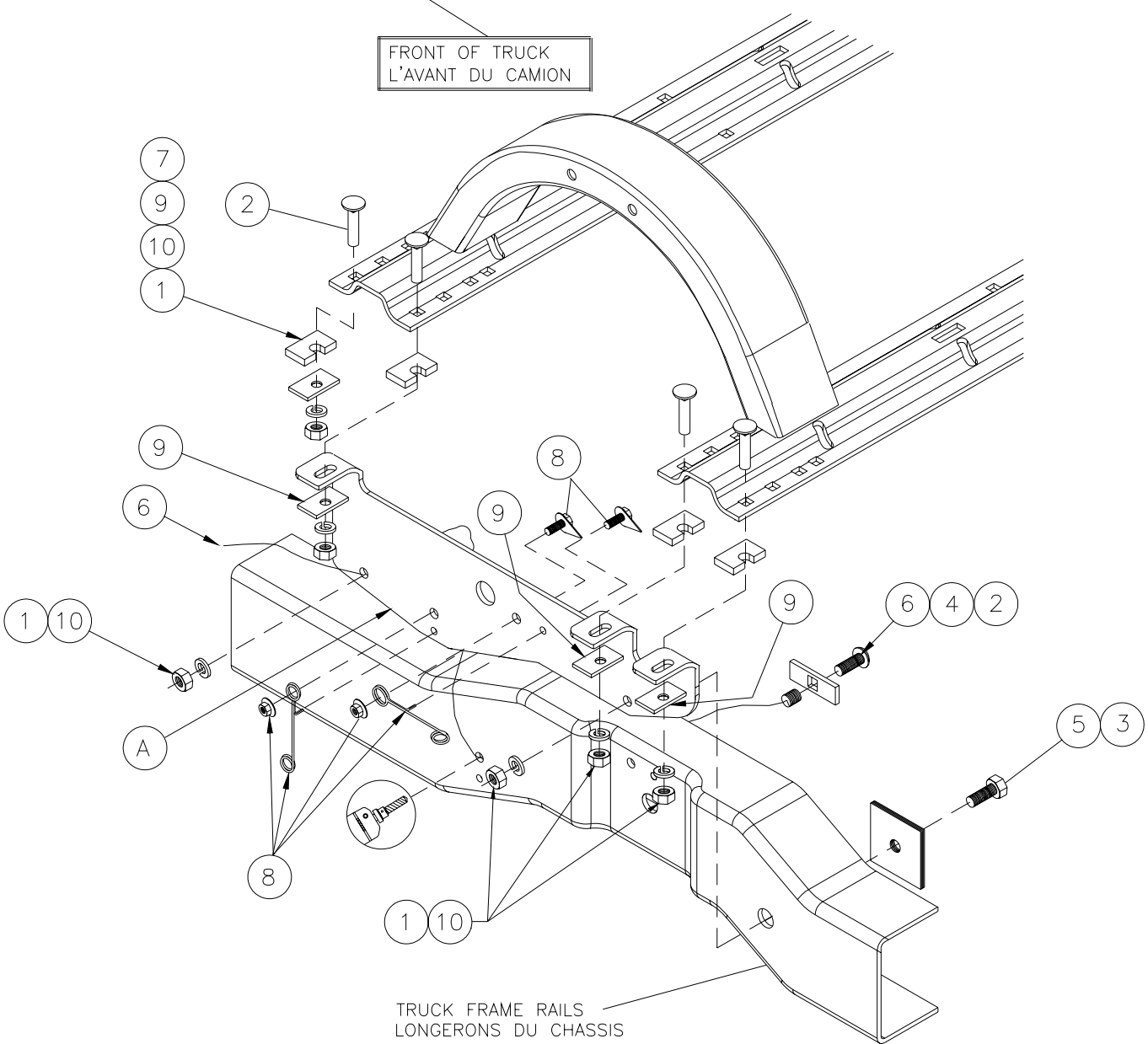

TRUCK FRAME RAILS
LONGERONS DU CHASSIS

6 — This is a magnified view of a bolt leader
Ceci est une amplifiée d'un guide pour boulon

Instructions

1. N'installer pas les rails par-dessus un recouvrement en plastique de la boîte. Le recouvrement en plastique doit être découpé afin d'assurer un contact de métaux à métaux. Les rails peuvent être installés dans une boîte qui est garnie d'un revêtement plastifié.
2. Utiliser seulement les boulons, écrous et rondelles reçus pour installer ce produit.
3. **C'est l'installateur qui doit utiliser ces instructions comme guide seulement. L'installation actuelle est la responsabilité du propriétaire et du responsable de l'installation. Mesurer toujours le véhicule et la remorque avant l'installation de l'attelage afin d'avoir suffisamment de place derrière la cabine et du pare-choc pour permettre au véhicule de tourner.**

Instructions d'installation

1. Sur le côté du conducteur, enlevez temporairement les crochets du câble de freinage (8) sur le côté du châssis. Remarque: il n'y a pas de crochet sur le côté du passager.
2. Perforez un trou dans le crochet avant en utilisant un foret de 1/2 po.
3. Réinstallez les crochets du câble de freinage sur le support de châssis gauche en utilisant la quincaillerie de la manufacture tel qu'illustré.
4. Avec l'aide d'un ruban à mesurer, centrez le rail de montage sur la boîte du camion à la distance appropriée à partir du bord arrière de la boîte du camion tel qu'illustré pour l'option 1 et 2.
5. Marquez avec un pointeau à centrer les trous tel que sur l'illustration. Déplacez le rail de montage pour perforer chaque trou marqué avec un foret de 1/8 po.
6. Positionnez temporairement le support (A&B) sur le châssis et assurez-vous que les trous soient alignés avec les encoches du support de châssis. Enlevez le support de châssis du véhicule.
7. Élargissez les trous de 1/8 po jusqu'à 3/4 de po avec un foret étagé.
8. Attachez le support de châssis avec la quincaillerie appropriée. Serrez à la main seulement.
9. Positionnez à nouveau le rail de montage par-dessus les trous et attachez-le aux supports de châssis avec les boulons de carrosserie fournis. Utilisez les espaceurs fournis entre le support de châssis ou les rails de montage et la boîte afin d'assurer un contact de métal à métal. Serrez à la main.
10. Placez la selle / la glissière / le col de cygne de la 5^{ème} roue non assemblés sur le rail de montage déjà installé. Positionnez la seconde rail de montage avec la selle / glissière / col de cygne en insérant les onglets dans le rail de montage et en poussant bien le rail de montage vers l'autre rail de montage. Assurez-vous que le rail de montage soit centré sur le plancher de la boîte du camion. Ceci positionnera le rail au bon endroit et assurera que la 5^{ème} roue soit bien ajustée au camion. **Remarque:** si vous planifiez d'utiliser plus d'un produit de remorquage, vous devez donc utiliser les deux produits pour aligner le rail de montage. Ainsi vous vous assurez qu'un produit ne compromet pas l'ajustement de l'autre.
11. Répétez les étapes 5, 7 & 9.
12. Serrez tous les écrous jusqu'à 72 lbs / pi, en commençant avec les boulons de carrosserie qui attachent les rails au support de châssis.

UTILISER LES SELLES DE LA SELLETTE/LE GLISSEUR/LE GOOSE

- 58058
RAIS DE LA SELLETTE
PAS INCLUS

PORTE A RABATTEMENT ARRIERE

CABINE

DEVANT DU CAMION

LIGNE CENTRE DE L'AXE

LIGNE CENTRE DE L'ATTELAGE

- TROU D'ATTACHEMENT POUR LE SUPPORT DU CHASSIS
- ⊖ TROU A BOULON DANS LA BOITE DU CAMION

2-1/2" BOITE COURTE & LONGUE

DÉTAIL "A"

OUI

NON

"A"

