

57s- 9505

VW Polo 6R 1.2TSi/1.4TSi 180hp/1.2TDi/1.6TDi
 Seat Ibiza 6J 6R 1.2TSi/1.4TSi/1.2TDi/1.6TDi
 Seat Toledo KG3 1.2TSi/1.4TSi/1.6TDi
 Skoda Fabia 5j 1.2TSi/1.4TSi 180hp/1.2TDi/1.6TDi
 Skoda Praktik/Roomster 1.2TSi/1.2TDi/1.6TDi
 Skoda Rapid 1.2TSi/1.4TSi/1.6TDi
 Audi A1 1.2TSi/1.4TSi/1.6TDi

Instruction sheet A2054-839 6/11/2015

Tools needed for installation:

T20 Torx Screwdriver
 T35 Torx Screwdriver
 Pliers

Description

A	Air box Base	A2091-41
B	K&N Air Filter	E-0655
C	Rubber O ring	A2091-44

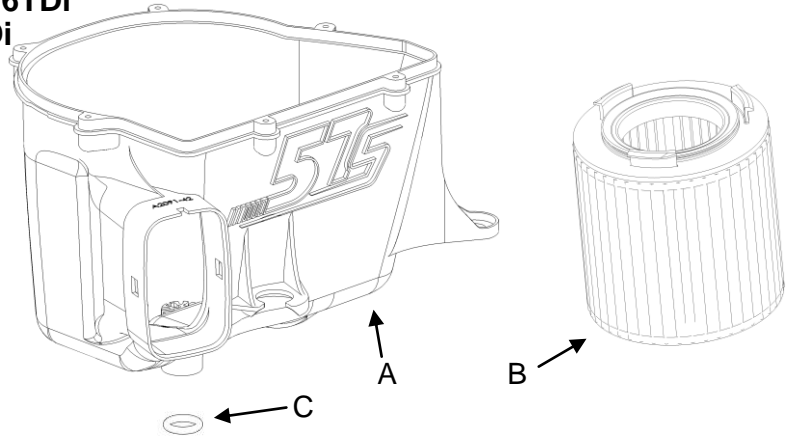

* The location of the air box connection toward the engine may vary per model
 ** Not all models are equipped with a MAS (mass air sensor)

1. Take the key from the ignition.
2. Unclip and remove the intake hose from the air box lid */ MAS (Mass air Sensor) **. (Fig. 1)
3. Unclip and remove the electrical plug from the MAS **. (Fig. 2)
4. Remove the screws from the air box lid and remove the air box lid from the vehicle. (Fig. 3)
5. Unclip and remove the fresh air feed hose from the air box base. (Fig. 4)
6. Remove the indicated bolt from the air box base. (Fig. 5)
7. Carefully pull the air box base upwards out of the grommets and remove the air box base. (Fig. 6)
8. Remove the water drain from the air box base by giving it 90 degrees twist. (Fig. 7)
9. Remove the 3 rubber grommets from the original air box base as shown. (Fig. 8)
10. Fit the rubber grommets in to the new K&N air box base as shown. (Fig. 9)
11. Remove the rubber ring from the water drain pipe and replace it with the ring supplied. (Fig. 10)
12. Fit the water drain pipe into the new K&N air box base as shown, secure it by giving the drain a 90 degree twist.
13. Fit the new K&N air box base into the engine bay and snap the rubber grommets into the location knobs, secure the air box with the bolt removed in step #6. (Fig. 11)
14. Remove the original air filter from the air box lid by giving it a 90 degree twist. (Fig. 12)
15. Fit the new higher K&N air filter onto the original air box lid by giving it a 90 degree twist. (Fig. 13)
16. Fit the fresh air feed hose into the new K&N [air filter](#) base as shown. (Fig.14)
17. Refit the air box lid onto the new K&N air box base, secure with the original screws. (Fig. 15)
18. Refit the intake hose onto the air box lid */ MAS (Mass air Sensor) **
19. Refit the electrical plug from the MAS **. (Fig. 16)
20. Carry out a final check of all the connections and alignment of the K&N air filter system before starting the engine. Installation is now complete.



Fig. # 1



Fig. # 2



Fig. # 3



Fig. # 4



Fig. # 5



Fig. # 6



Fig. # 7

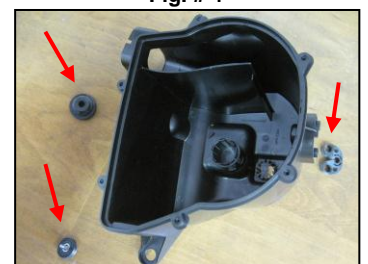

Fig. # 8



Fig. # 9



Fig. # 10



Fig. # 11



Fig. # 12



Fig. # 13



Fig. # 14



Fig. # 15



Fig. # 16

Nederlands

57s- 9505

1. Haal de sleutel uit het contactslot.
2. Maak de slangklem los en verwijder de inlaatslang van de LMM **/ luchtfilterdeksel*. (Fig. 1)
3. Neem de stekker van de luchtmassameter (LMM) los**. (Fig. 2)
4. Draai de 6 T20 schroeven los en verwijder de deksel van het luchtfilterhuis zoals afgebeeld. (Fig. 3)
5. Verwijder de koude lucht toevoer slang uit het filterhuis zoals afgebeeld. (Fig. 4)
6. Verwijder de aangegeven T30 bout van de luchtfilter bevestiging. (Fig. 5)
7. Verwijder het filterhuis door hem rustig omhoog uit zijn rubbers te trekken. (Fig. 6)
8. Verwijder de water drain pijp uit het filterhuis, door hem een kwart slag te draaien. (Fig. 7)
9. Verwijder de 3 aangegeven bevestiging rubbers uit het filterhuis. (Fig. 8)
10. Monteer de 3 bevestiging rubbers in het nieuwe K&N filterhuis. (Fig. 9)
11. Vervang de rubberring van de water drain door de meegeleverde rubber ring. (Fig.10)
12. Monteer de water drain pijp in het filterhuis, door hem een kwart slag te draaien.
13. Monteer het nieuwe K&N filterhuis, zorg er voor dat de rubbers juist gemonteerd zitten. (Fig. 11)
14. Verwijder het origineel filter uit het luchtfilterdeksel door hem een kwart slag te draaien. (Fig. 12)
15. Monteer het nieuwe K&N filter in het luchtfilterdeksel door hem een kwart slag te draaien. (Fig. 13)
16. Monteer de koude lucht toevoer slang in het filterhuis zoals afgebeeld. (Fig. 14)
17. Monteer het luchtfilterdeksel op het K&N lucht filterhuis met de originele schroeven. (Fig. 15)
18. Sluit de stekker weer aan op de LMM. **
19. Monteer de inlaat slang weer op het luchtfilterhuis. * (Fig. 16)
20. Controleer nogmaals of alle onderdelen goed bevestigd zijn en vrij liggen alvorens de motor te starten. De inbouw is nu voltooid.

Deutsch

57s- 9505

1. Nehme den Schlüssel aus dem Kontaktschloß
2. Löse und entferne den Einlaßschlauch vom Luftfiltergehäuse *. (Fig. 1)
3. Löse und entferne den Stecker vom Luftmengen-messer (LMM)**. (Fig. 2)
4. Entschraube die Schrauben aus dem Luftfiltergehäuse Deckel Entferne die Luftfiltergehäuse Deckel vom Filterkastenboden wie abgebildet. (Fig. 3)
5. Entferne den Einlaßsnorkel vom Luftfiltergehäuse wie abgebildet. (Fig. 4)
6. Löse und entferne den angedeuteten Bolzen vom Fahrzeug wie abgebildet. (Fig.5)
7. Ziehe vorsichtig den Filterkastenboden aus seinen Gummistützen und entferne ihn vom Fahrzeug wie abgebildet. (Fig. 6)
8. Löse den Wasserablaßschlauch vom Luftfiltergehäuse mit einen 90 grad Wendung. (Fig. 7)
9. Entferne die angezeigte 3 Gummikappe vom Luftfiltergehäuse wie abgebildet. (Fig. 8)
10. Befestige die 3 Gummikappe dem K&N Filterkastenboden wie abgebildet. (Fig. 9)
11. Ersetze die Gummidichtungsring um den Wasserablaßschlauch mit der gelieferten Gummidichtungsring.(Fig.10)
12. Befestige den Wasserablaßschlauch auf Luftfiltergehäuse mit einen 90 grad Wendung. (Fig.7)
13. Befestige dem Filterkastenboden wieder im Fahrzeug und befestige es mit dem Originalbolz. (Fig.11)
14. Löse den Original Filter vom Luftfiltergehäuse mit einen 90 grad Wendung. (Fig.12)
15. Befestige die neue K&N Filter in den Filter Deckel mit einen 90 grad Wendung. (Fig.13)
16. Befestige das Einlaßrohr wieder auf den Filterkastenboden wie abgebildet. (Fig.14)
17. Befestige die Filterkastendeckel auf dem Filterkastenboden mit die Original Schrauben (Fig.15)
18. Schließe den Stecker wieder an auf den LMM**.
19. Befestige das Einlaßrohr wieder auf den Filterkastendeckel mit der Originalschlauchschelle*. (Fig.16)
20. Prüfe nochmals, bevor Sie den Motor starten, ob alle Teile ausreichend Zwischenraum haben und richtig fest sind. Die Installation ist nun beendet.

Français

57s- 9505

1. Prendre la clef du contact.
2. Déclipez et enlevez la canalisation d'admission de la boîte à air comme indiqué.*(Fig.1)
3. Déconnecter la connexion électrique du débitmètre (DBM)**. (Fig. 2)
4. Dévissez les boulons et enlevez la couvercle de la boîte à air comme indiqué. (Fig. 3)
5. Déclipez et enlevez l'écope d'admission de la boîte à air comme indiqué. (Fig. 4)
6. Dévissez les boulons et enlevez la couvercle de la boîte à air de la voiture. (Fig.5)
7. Tirez avec précaution la base de la boîte à air de ses supports en caoutchouc et l'enlevez de la voiture comme indiqué. (Fig.6)
8. Déclipez le tuyau de vidange d'eau en lui donnant un tour 90 deg comme indiqué. (Fig.7)
9. Enlevez le pièce en caoutchouc de la boîte à air comme indiqué. (Fig.8)
10. Installez le pièce en caoutchouc de la boîte à air comme indiqué. (Fig. 9)
11. Retirer le collier en caoutchouc du tuyau de vidange d'eau (Fig.10)
12. Monter le tuyau d'écoulement d'eau dans la nouvelle base de la boîte à air K & N comme indiqué, fixer-le en donnant le drain une torsion de 90 degrés.
13. Réinstaller la base de la boîte à air dans la voiture. (Fig. 11)
14. Enlever le filtre à air de la boîte à air en lui donnant un tour 90 deg comme indiqué. (Fig.12)
15. Réinstaller le filtre nouveau dans la boîte à air en lui donnant un tour 90 deg comme indiqué. (Fig.13)
16. Réinstaller la canalisation d'admission comme indiqué. (Fig.14)
17. Attacher le couvercle de la boîte à air de nouveau sur la base de la boîte à air en utilisant les vis originaux comme indiqué. (Fig.15)
18. Réinstaller la canalisation d'admission sur la boîte à air comme indiqué.* (Fig.16)
19. Reconnecter la connexion électrique du DBM.
20. Effectuer un contrôle final de l'alignement et de la hauteur du kit. L'installation est maintenant complète.