

Installation Instructions

PART NUMBERS: 76927



⚠ WARNING

To prevent SERIOUS INJURY, DEATH or PROPERTY DAMAGE:

- **ALWAYS read, understand and follow warnings and instructions for your hitch BEFORE installation. Keep for future reference.**
- **DO NOT cut, weld or modify this receiver.**
- **CHECK all fasteners are tight and your hitch is securely mounted to your vehicle periodically.**
- **ALWAYS read, understand and follow all warnings and instructions for your vehicle and for other accessories you will use with your hitch BEFORE use.**
- **LOAD the trailer heavier in front.**
- **DO NOT exceed lower of towing vehicle manufacturer’s rating or:**

Hitch Type	Max Gross Trailer Weight	Max Tongue Weight
Weight Carrying	3500 lb. (1589 kg)	350 lb. (159 kg)
Weight Distributing	N/A	N/A

- **ALWAYS wear your seatbelt.**
- **SLOW DOWN when towing, NEVER exceed any posted speed limit.**
- **If EXCESS SWAY occurs, take your foot off the gas pedal and hold the steering wheel as steady as possible. DO NOT apply your brakes and DO NOT speed up.**

LIMITED LIFETIME WARRANTY

1. **Limited Lifetime Warranty (“Warranty”).** Horizon Global (“We”, “Us” or “Our”) warrants to the original consumer purchaser only (“You” or “Your”) that the product will be free from material defects in both material and workmanship, ordinary wear and tear excepted. The Warranty is valid only if (a) the products are returned to Us for inspection and testing; (b) Our inspection discloses to Our satisfaction that any alleged nonconformance are material and have not been caused by misuse, neglect, wear and tear, improper installation, unsuitable storage, improper repair, alteration, or accident; and (c) the products were installed, maintained and used in accordance with Our instructions. **THE WARRANTY IS MADE IN LIEU OF ALL OTHER WARRANTIES, EXPRESS OR IMPLIED (OTHER THAN THE WARRANTY OF TITLE AS PROVIDED BY THE UNIFORM COMMERCIAL CODE IN EFFECT IN MICHIGAN), INCLUDING WITHOUT LIMITATION, ANY WARRANTIES OF MERCHANTABILITY OR FITNESS FOR A PARTICULAR PURPOSE, SAID WARRANTIES BEING EXPRESSLY DISCLAIMED.**
2. **Obligations of Purchaser.** To make a Warranty claim, contact Us at our principal address of 47912 Halyard Drive, Suite 100, Plymouth, MI 48170, 1-800-632-3290, identify the product by model number, and follow the claim instructions that will be provided. Any returned product that is replaced by Us becomes our property. You may be responsible for return shipping costs. Please retain your purchase receipt to verify date of purchase and that You are the original consumer purchaser. The product and the purchase receipt must be provided to Us in order to process Your Warranty claim.
3. **Exclusive Remedy.** Product replacement is Your sole and exclusive remedy under this Warranty. We shall not be liable for service or labor charges incurred in removing or replacing a product. **IN NO EVENT WILL WE BE RESPONSIBLE FOR ANY INDIRECT, SPECIAL, CONSEQUENTIAL OR PUNITIVE DAMAGES.**
4. **Assumption of Risk.** You acknowledge and agree that any use of the product for any purpose other than the specified use(s) stated in the product instructions is at Your own risk.
5. **Governing Law.** This Warranty gives You specific legal rights, and You also may have other rights which vary from state to state. This Warranty is governed by the laws of the State of Michigan, without regard to rules pertaining to conflicts of law. The state courts located in Oakland County, Michigan shall have exclusive jurisdiction for any disputes relating to this Warranty.

Rev 8/2015

Installation Instructions

PART NUMBERS: 76927



Scan for step by step PHOTO installation instruction or visit <http://gr.towingproducts.net/grproducts/gr-product>

Applications:

Years	Make	Models
2019-current*	Subaru	Forester

*Visit our website for the most up to date information regarding application years and trim levels.

Installation Time: 90 min

The time listed above is the average time for professional installers. If you do not feel comfortable performing this installation on your own or are in need of assistance, please contact a professional installer.

Equipment Required:

 Exhaust Removal Pliers	 Ratchet	 10mm 14mm 17mm 11/16" Sockets	 Torque Wrench	 6" Socket Extension	 Flat Head Screwdriver	 Phillips Screwdriver
 Plastic Trim Tools	 Tape Measure	 Marker	 Utility Knife	 Silicone Sealant	 Plastic Rivet Gun	 Blue Thread Locker

Ball mount selection:

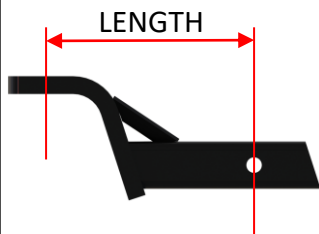

MAXIMUM LENGTH 10.5"

Distance from the center of the ball hole to the center of the pin hole

MINIMUM RISE 0.75"

Distance from the top of the shank to the top of the ball platform

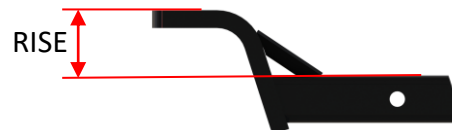

Representative Vehicle Photo

SAFETY CHAIN ATTACHMENTS

QUICK LINK
 #49131 (5/16"), Max GTW 3,500
 #44133 (3/8"), Max GTW 3,500
 SOLD SEPERATELY

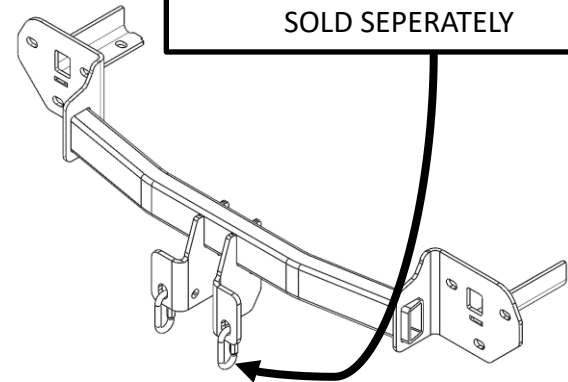

Hitch Illustration

Always wear SAFETY GLASSES when installing hitch

Installation Instructions

PART NUMBER: 76927

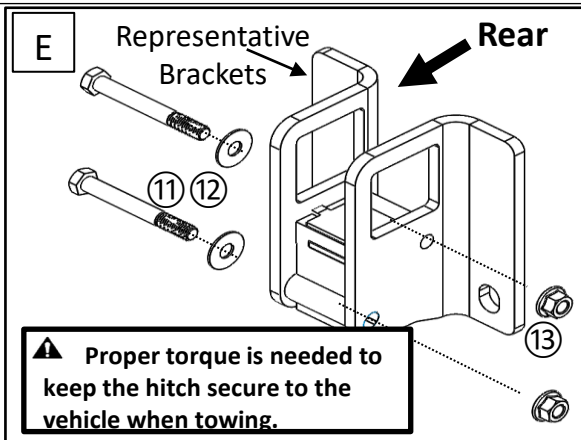
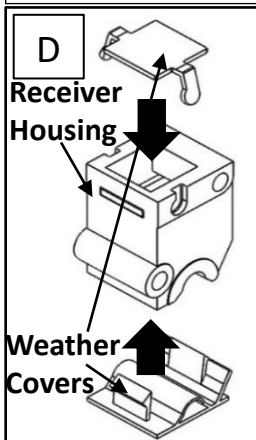
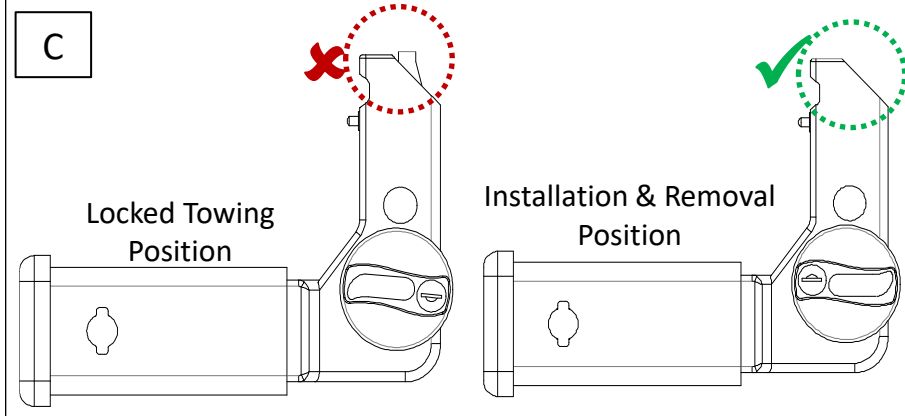
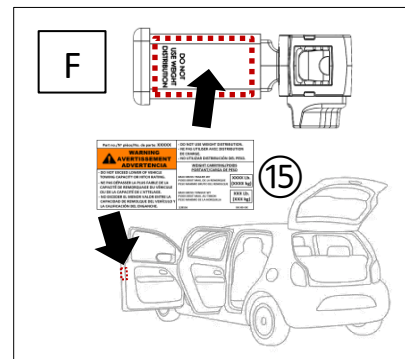
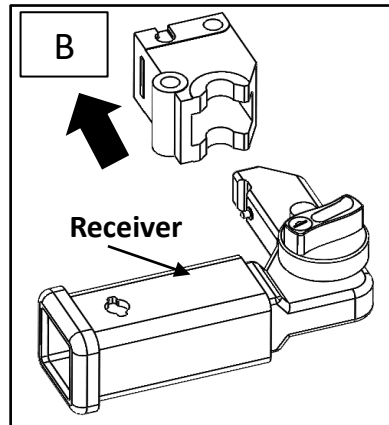
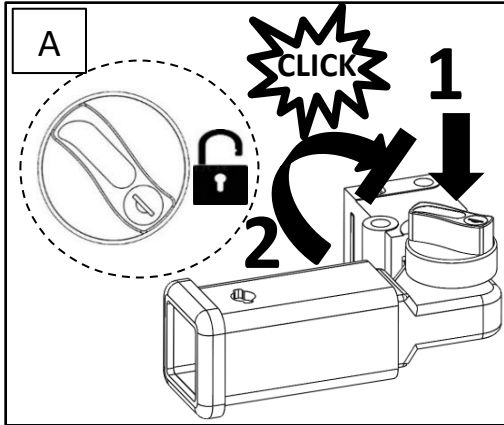

Install receiver housing to hitch –

1. Remove Receiver assembly from case.
2. Remove the Receiver from the Receiver Housing. To separate both pieces, use the key to unlock blue knob. Push in the blue knob and then rotate clockwise until you hear a click sound. At this time, you can separate the Receiver from the Receiver Housing. See figures A, B & C.
3. Install the Weather Covers to the top and bottom of the Receiver Housing. See figure D.
4. Attach the Receiver Housing to the hitch. Insert the Receiver Housing in between the hitch brackets. Align with holes and insert (2) fastener assemblies (M12 bolt, flat washer, and prevailing torque nut). See figure E.
5. Torque fasteners. Torque each of the fasteners in step 4 to 92 lb-ft (125 n*m).

Included Card and Labels –

Keep the Card in the vehicle glove compartment
Apply (1) label to the top of the receiver and (1) label to the vehicle door jamb. See figure F.

Note: For receiver installation & use, see instruction 76900N. This can be found with the receiver kit or visit www.draw-tite.com and search pat # 76900.

Installation Instructions

PART NUMBERS: 76927

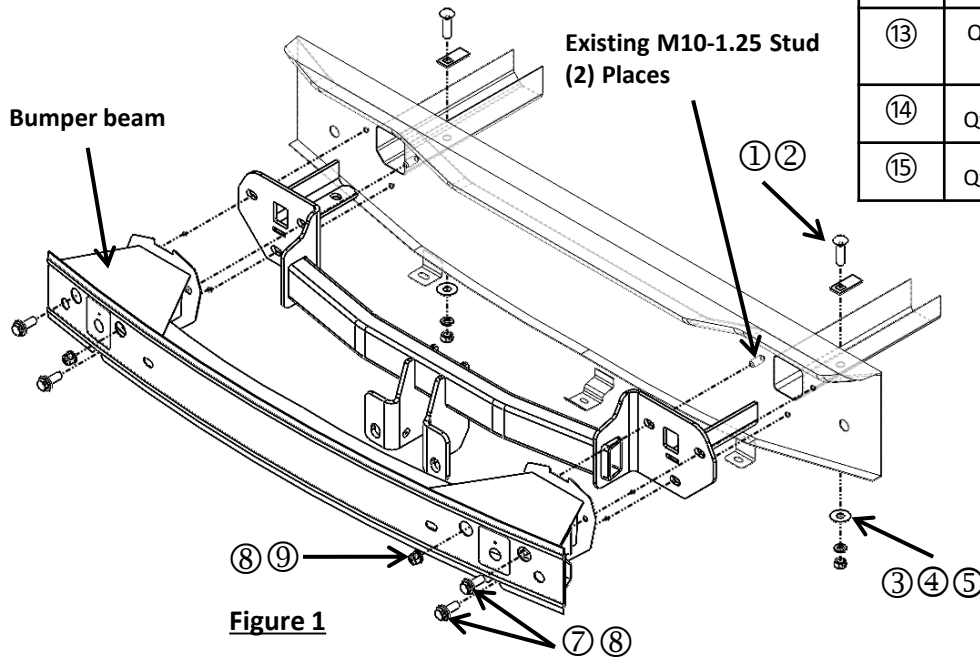
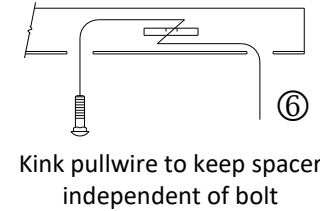

Figure 1

⑪	Qty. (2)	Bolt M12x1.75x100 mm, CL10.9	
⑫	Qty. (2)	Flat Washer 7/16"	
⑬	Qty. (2)	Prevailing Torque Nut M12x1.75, CL10	
⑭	Qty. (1)	Warning Card	
⑮	Qty. (2)	Warning Label	

Fastener Kit: 76927F

①	Qty. (2)	Carriage bolt 7/16-14 x 1.50" Gr5	
②	Qty. (2)	Spacer .106"x.88"x 2"	
③	Qty. (2)	Flatwasher 7/16"	
④	Qty. (2)	Lockwasher 7/16"	
⑤	Qty. (2)	Hex Nut 7/16-14	
⑥	Qty. (2)	Wire pull 7/16-14	
⑦	Qty. (4)	Hex Bolt M10x1.25x35 Cl8.8	
⑧	Qty. (6)	Conical washer 3/8"	
⑨	Qty. (2)	Hex Nut M10-1.25	
⑩	Qty. (4)	Plastic Rivets (2 Required)	



Fasteners
typical
both sides

Always wear SAFETY GLASSES
when installing hitch

- Remove taillights** - Open tailgate. Remove plastic cover near taillight, using a phillips head screwdriver, remove (2) push-pin rivets holding cover to taillight housing, both sides. Using a 10mm socket, remove (2) screws from taillight and remove taillight by gently pulling rearward. Disconnect the wiring and set taillight aside, both sides.
- Remove fascia** - a.) Using a flat head screwdriver, remove (2) plastic push-pin rivets from along bottom of fascia.
b.) Using a flat head screwdriver, remove (4) plastic push-pin rivets from outer bottom edge of fascia near wheel well, both sides.
c.) Using a flat head screwdriver, from inside the rear wheel well, remove (1) rivet. **Note:** The factory rivets cannot be reused. Four (4) replacement rivets are supplied, (2) required, (2) spare.
d.) Using a plastic trim tool, starting at the outer ends near wheel well, carefully remove the fascia by gently pulling rearward while releasing the clips holding the fascia.
e.) If equipped, disconnect all wiring harnesses from fascia and carefully set fascia aside.
- Lighten exhaust and remove frame plug** – using exhaust removal pliers, remove (2) hangers from exhaust. Using a flat head screwdriver, remove rearmost rubber plug from frame rail. Remove (1) per side. **Note:** make sure exhaust is properly supported prior to lowering.
- Remove bumper beam** – using a 14mm socket with extension, remove (2) M10 flange hex nuts and (4) M10 hex bolts from bumper beam. If equipped, disconnect the blind spot monitor wire from top of bumper beam. Keep hex flange nuts for hitch installation. Return factory hex bolts and bumper beam to vehicle owner. **See Figure 1.**
- Apply sealant** - apply silicone sealant to both hitch bracket mounting surfaces. **See Figure 2.**
- Install Hitch and Bumper beam** - NOTE: Apply blue thread locker to all fasteners. Raise the hitch into position, inserting the tabs into the frame rail. Fish wire 7/16" carriage bolts ① and spacers ② into place through the hole in the side plate and out the bottom of the frame rail, attach 7/16 flat washers ③, lock washers ④, and nuts ⑤ onto the carriage bolts. See Figure 1. Install the bumper over the hitch, loosely install (2) M10 nuts ⑨ and 3/8" conical washers (teeth side toward hitch) ⑧ onto the studs, and (4) M10 hex bolts ⑦ and 3/8" conical washers ⑧ into weld nuts in end panel..
- Tighten all M10-1.25 CL8.8 fasteners with torque wrench to 42 Lb.-Ft. (57 N*M) and 7/16-14 fasteners to 50 Lb.-Ft. (68 N*M)** **Proper torque is needed to keep the hitch secure to the vehicle when towing.**
- Trim fascia** –Locate the center of the fascia. Using a tape measure, marker, and utility knife, cut a notch in the bottom of fascia approximately 8.75" wide by 4.25" tall. **See Figure 3.** **Note:** Be sure area is clear of all electrical wiring before trimming.
- Reinstall fascia/exhaust/taillights** – Reconnect all wiring first. Then reinstall the fascia using original push-pin rivets removed in step 2. Next, using a plastic rivet gun, install (1) rivet to hold fascia at the rear wheel well location removed in step 2. Then, reinstall exhaust, taillights, taillight covers using original fasteners and reconnect all wiring removed in step 4.

Note: check hitch frequently, making sure all fasteners and ball are properly tightened. If hitch is removed, plug all holes in trunk pan or other body panels to prevent entry of water and exhaust fumes. A hitch or ball which has been damaged should be removed and replaced. Observe safety precautions when working beneath a vehicle and wear eye protection. Do not cut access or attachment holes with a torch. This product complies with safety specifications and requirements for connecting devices and towing systems of the state of New York, V.E.S.C. Regulation V-5 and SAE J684.

Installation Instructions

PART NUMBERS: 76927

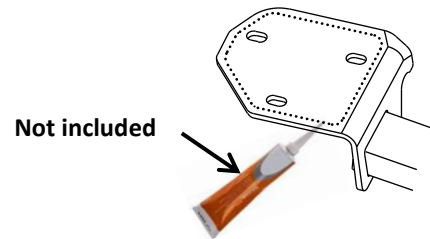

Figure 2

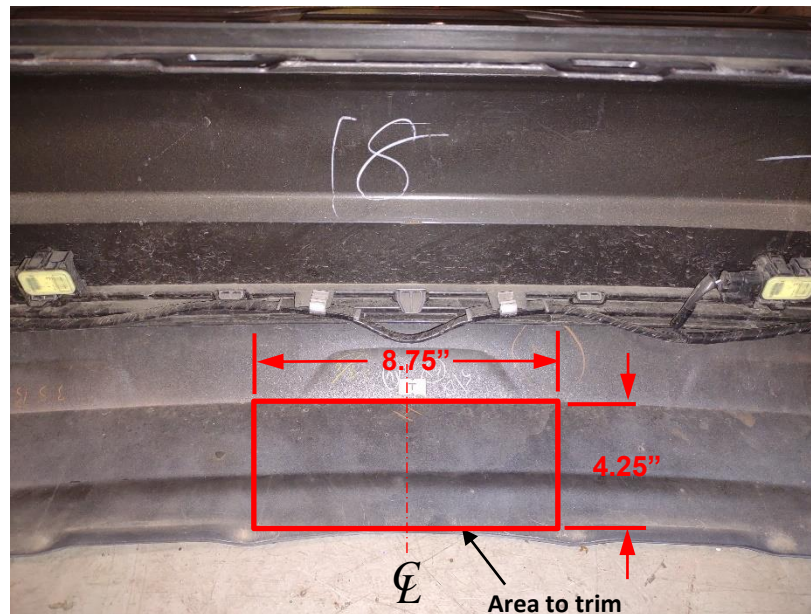
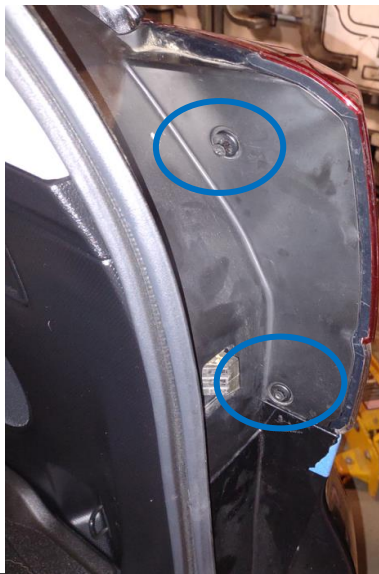

Figure 3

Note: check hitch frequently, making sure all fasteners and ball are properly tightened. If hitch is removed, plug all holes in trunk pan or other body panels to prevent entry of water and exhaust fumes. A hitch or ball which has been damaged should be removed and replaced. Observe safety precautions when working beneath a vehicle and wear eye protection. Do not cut access or attachment holes with a torch.

This product complies with safety specifications and requirements for connecting devices and towing systems of the state of New York, V.E.S.C. Regulation V-5 and SAE J684.

1. Remove taillights - Open tailgate. Remove plastic cover near taillight, using a phillips head screwdriver, remove (2) push-pin rivets holding cover to taillight housing, both sides. Using a 10mm socket, remove (2) screws from taillight and remove taillight by gently pulling rearward. Disconnect the wiring and set taillight aside, both sides.



2a. Remove fascia - Using a flat head screwdriver, remove (2) plastic push-pin rivets from along bottom of fascia.

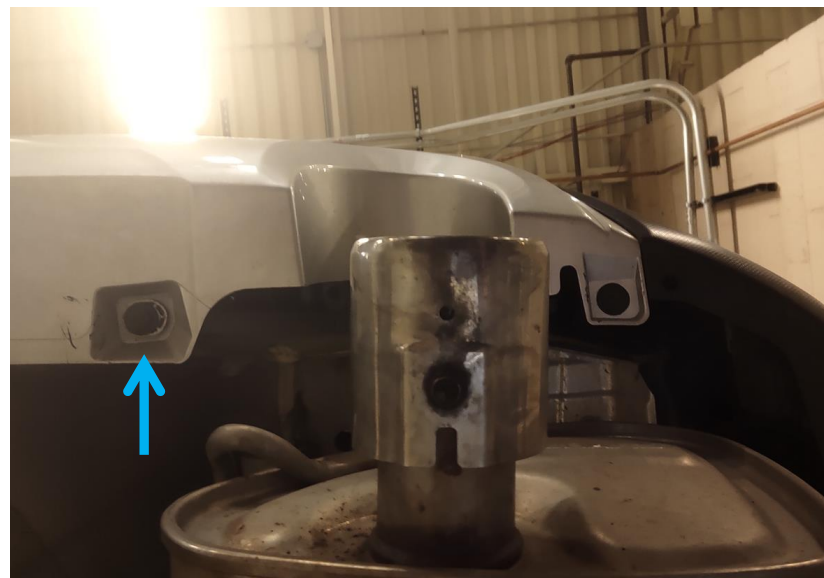

2b. Remove fascia - Using a flat head screwdriver, remove (4) plastic push-pin rivet from outer bottom edge of fascia near wheel well, both sides.

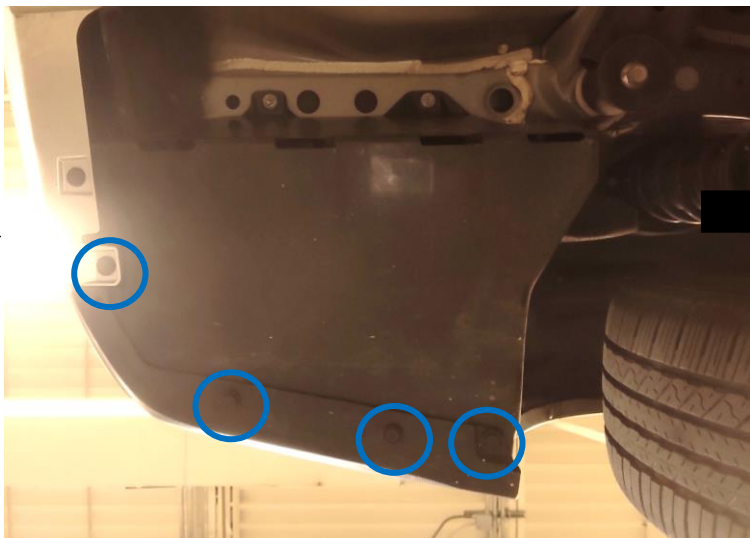

2c. Using a flat head screwdriver, from inside the rear wheel well, remove (1) rivet. **Note:** The factory rivets cannot be reused. Four (4) replacement rivets are supplied, (2) required, (2) spare.



2d. Remove fascia - Using a plastic trim tool, starting at the outer ends near wheel well, carefully remove the fascia by gently pulling rearward while releasing the clips holding the fascia.



2e. If equipped, disconnect all wiring harnesses from fascia and carefully set fascia aside.

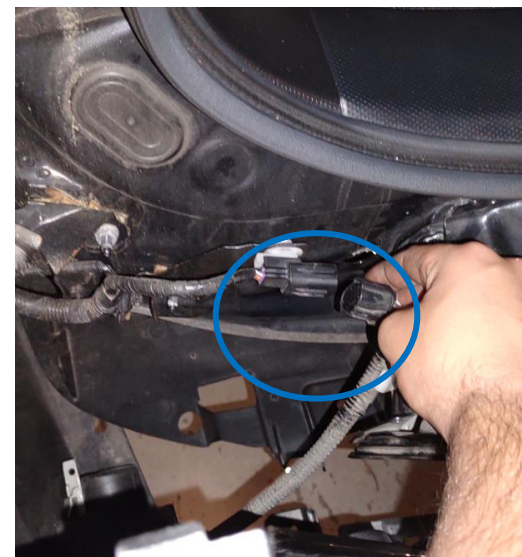

3. Lower exhaust and remove frame plug – using exhaust removal pliers, remove (2) hangers from exhaust. Using a flat head screwdriver, remove rearmost rubber plug from frame rail. Remove (1) per side. **Note:** make sure exhaust is properly supported prior to lowering.



4. Remove bumper beam – using a 14mm socket with extension, remove (2) M10 flange hex nuts and (4) M10 hex bolts from bumper beam. If equipped, disconnect the blind spot monitor wire from top of bumper beam. Keep hex flange nuts for hitch installation. Return factory hex bolts and bumper beam to vehicle owner. **See Figure 1.**

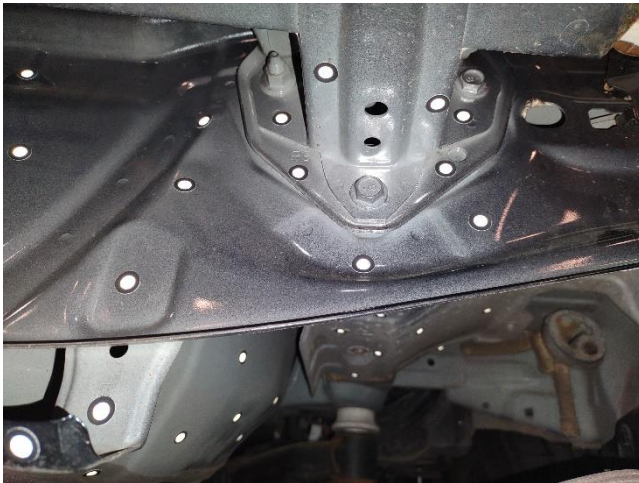

5. Apply sealant - apply silicone sealant to both hitch bracket mounting surfaces. See Figure 2.

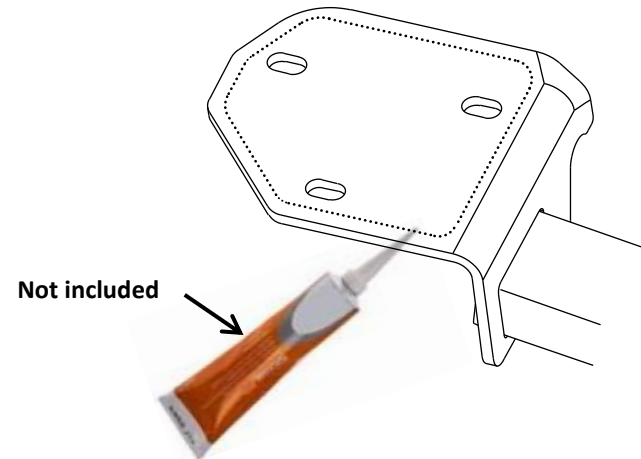

6. Install Hitch and Bumper beam - NOTE: Apply blue thread locker to all fasteners. Raise the hitch into position, inserting the tabs into the frame rail. Fish wire 7/16" carriage bolts (1) and spacers (2) into place through the hole in the side plate and out the bottom of the frame rail, attach 7/16 flat washers (3), lock washers (4), and nuts (5) onto the carriage bolts. See Figure 1. Install the bumper over the hitch, loosely install (2) M10 nuts (9) and 3/8" conical washers (teeth side toward hitch) (8) onto the studs, and (4) M10 hex bolts (7) and 3/8" conical washers (8) into weld nuts in end panel.



7. Tighten all M10-1.25 CL8.8 fasteners with torque wrench to 42 Lb.-Ft. (57 N*M) and 7/16-14 fasteners to 50 Lb.-ft. (68 N*M)

⚠ Proper torque is needed to keep the hitch secure to the vehicle when towing.



8. Trim fascia –Locate the center of the fascia. Using a tape measure, marker, and utility knife, cut a notch in the bottom of fascia approximately 8.75” wide by 4.25” tall. See Figure 3. Note: Be sure area is clear of all electrical wiring before trimming.



Figure 3

9. Reinstall fascia/exhaust/taillights – Reconnect all wiring first. Then reinstall the fascia using original push-pin rivets removed in step 2. Next, using a plastic rivet gun, install (1) rivet to hold fascia at the rear wheel well location removed in step 2. Then, reinstall exhaust, taillights, taillight covers using original fasteners and reconnect all wiring removed in step 4.



Instructions d'installation

NUMÉROS DE PIÈCES : 76927



Numériser pour des
conseils de sécurité,
ou visitez
<http://qr.towingproducts.net/qrproducts/qr-product>

⚠ WARNING

Pour prévenir les blessures SÉVÈRES, FATALES ou les DOMMAGES

MATÉRIELS :

- **TOUJOURS lire, assimiler et observer les avertissements et les instructions relatives à l'attelage AVANT d'installer celui-ci. Conserver la documentation pour référence ultérieure.**
- **NE PAS découper, percer, souder ni modifier cet attelage-récepteur.**
- **S'ASSURER régulièrement que toute la visserie est correctement serrée et que l'attelage est monté sur le véhicule en toute sécurité.**
- **TOUJOURS lire, assimiler et observer tous les avertissements et toutes les instructions relatives au véhicule et aux autres accessoires utilisés avec l'attelage AVANT l'utilisation.**
- **PLACER les plus lourdes charges à l'avant de la remorque.**
- **NE PAS excéder les spécifications de charge du fabricant du véhicule, ni la moins élevée des valeurs suivantes :**

Type d'attelage	Poids brut max. de la remorque	Poids max. au timon
Weight Carrying	3500 lb. (1589 kg)	350 lb. (159 kg)
Weight Distributing	N/A	N/A

- **TOUJOURS porter la ceinture de sécurité.**
- **RALENTIR lors du remorquage, ne JAMAIS dépasser la limite de vitesse signalée.**
- **En cas de BALANCEMENT EXCESSIF, retirer le pied de la pédale d'accélérateur et maintenir le volant aussi stable que possible. NE PAS appliquer les freins NI accélérer.**

GARANTIE À VIE LIMITÉE

- 1. Garantie à vie limitée (« Garantie »).** Horizon Global (« Nous », « Notre ») garantit à l'acheteur initial seulement (« Vous », « Votre ») que le produit sera exempt de vices de matières et de fabrication, exception faite de l'usure normale. Cette garantie n'est valide que si : (a) les produits Nous sont retournés pour inspection et mise à l'essai; (b) Notre inspection révèle, à Notre satisfaction, que toute non conformité présumée est de nature matérielle et n'a pas été causée par une mauvaise utilisation, la négligence, l'usure, une installation, entreposage ou réparation incorrects, une modification ou un accident; (c) les produits ont été installés, entretenus et utilisés conformément à Nos instructions. LA GARANTIE SE SUBSTITUE À TOUTE AUTRE GARANTIE, EXPRESSE OU IMPLICITE (AUTRE QUE LA GARANTIE DE TITRE OFFERTE PAR LE CODE COMMERCIAL UNIFORME AU MICHIGAN), Y COMPRIS, MAIS SANS S'Y LIMITER, TOUTES LES GARANTIES RELATIVES À LA QUALITÉ MARCHANDE OU L'ADÉQUATION À UN USAGE PARTICULIER, CELLES-CI ÉTANT EXPRESSÉMENT REJETÉES.
- 2. Obligations de l'acheteur.** Pour effectuer une réclamation, communiquez avec Nous à notre adresse principale du 47912 Halyard Drive, Suite 100, Plymouth, MI 48170, 1-800-632-3290; n'oubliez pas d'identifier le produit d'après le numéro de modèle et de suivre les directives qui vous seront fournies. Tout produit retourné qui est remplacé par Nous devient notre propriété. Vous serez tenu d'assumer les frais d'expédition de retour. Veuillez conserver votre reçu d'achat afin que nous puissions en vérifier la date et confirmer que Vous êtes l'acheteur initial. Le produit et le reçu d'achat doivent Nous être fournis afin que nous puissions traiter Votre réclamation.
- 3. Recours exclusifs.** Le remplacement du produit est Votre seul recours en vertu de cette Garantie. Nous ne sommes pas responsables des frais de service ou de main-d'oeuvre encourus pour le retrait ou la réinstallation d'un produit. SOUS AUCUNE CIRCONSTANCE NOUS NE SERONS TENUS RESPONSABLES DES DOMMAGES INDIRECTS, PARTICULIERS, CONSÉCUTIFS OU PUNITIFS.
- 4. Acceptation des risques.** Vous reconnaissez et acceptez que toute utilisation du produit à des fins autres que celle(s) stipulée(s) dans les instructions relatives au produit est faite à vos propres risques.
- 5. Loi applicable.** Cette Garantie Vous confère des droits légaux spécifiques, et il se peut que Vous possédiez d'autres droits qui peuvent varier d'une province à l'autre. Cette Garantie est régie par les lois de l'État du Michigan, abstraction faite des règles relatives aux conflits de lois. Les cours de l'État situés dans le comté d'Oakland, Michigan, constituent les autorités judiciaires exclusives relativement à tout litige relevant de cette Garantie.
Rev 8/2015



Applications :

Années	Marque	Modèles
2019-Actuel*	Subaru	Forester

*Visitez notre site Web pour obtenir de l'information à jour concernant une année et une version particulières.

Durée de l'installation: 90 MIN.

La valeur indiquée ci-dessus est la durée moyenne des installateurs professionnels. Si vous ressentez de l'inconfort à réaliser cette installation par vous-même ou si vous avez besoin d'assistance, veuillez communiquer avec un installateur professionnel.

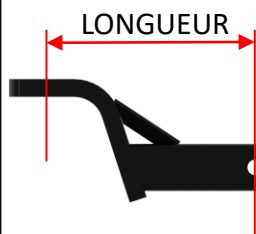

Photo représentative du véhicule

Équipement requis :



Sélection de la monture de boule :



LONGUEUR

**LONGUEUR
MAX. 10,5"**

Distance entre le centre du trou de boule et le centre du trou de cheville

**ÉLÉVATION
MIN. 0,75"**

Distance entre le haut de la barre et le dessus de la plateforme de boule.

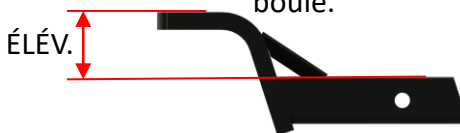

ÉLÉV.

FIXATIONS DE CHAÎNE DE SÉCURITÉ
MAILLON RAPIDE
 #49131 (5/16"), GTW max. 3500
 #44133 (3/8"), GTW max. 3500
 VENDU SÉPARÉMENT

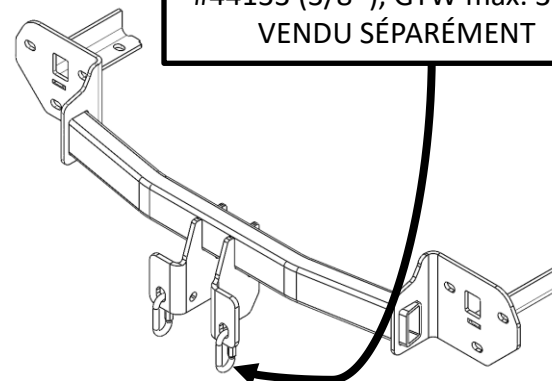

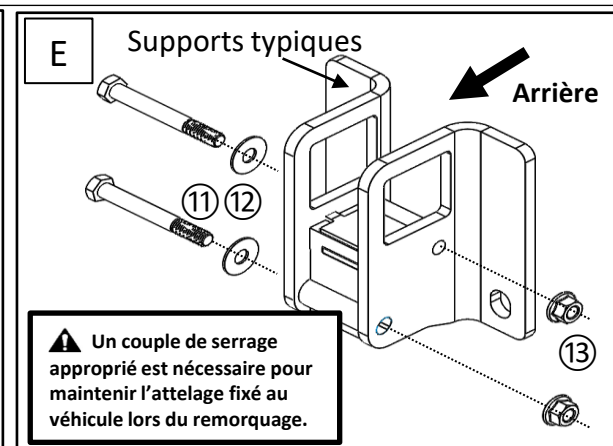
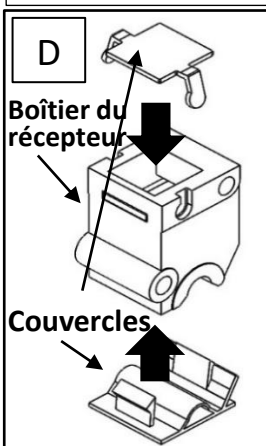
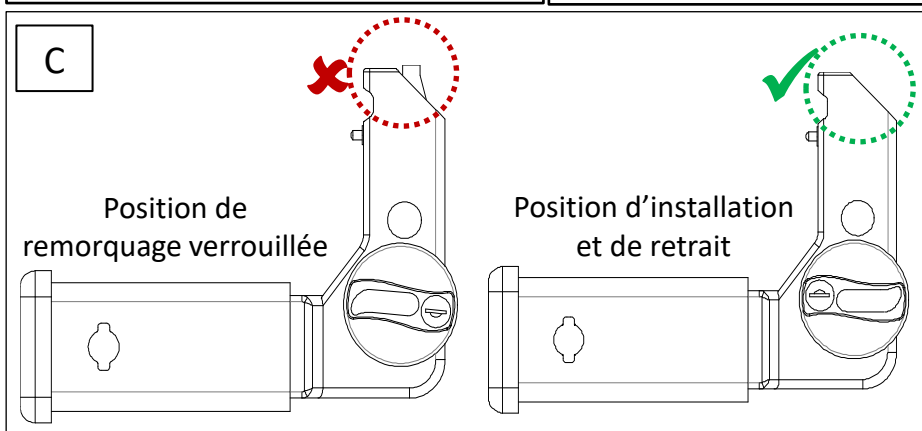
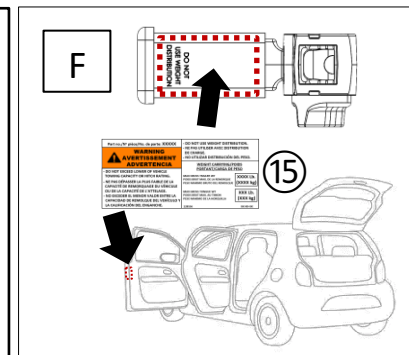
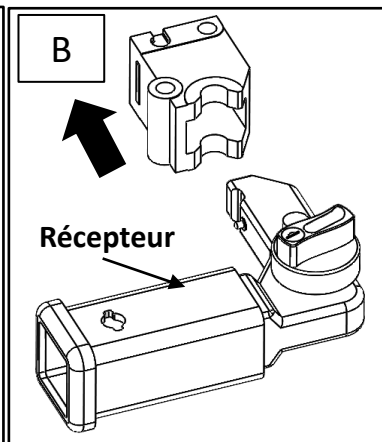
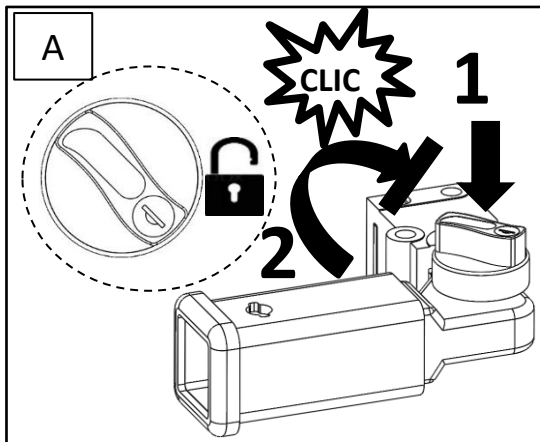

Illustration de l'attelage

 Portez toujours des LUNETTES DE PROTECTION pour installer l'attelage

Instructions d'installation

NUMÉROS DE PIÈCE : 76927



Installer le boîtier du récepteur sur l'attelage –

1. Retirer l'assemblage du récepteur de la caisse.
2. Retirer le récepteur du boîtier du récepteur. Pour séparer les deux pièces, utiliser la clé à déverrouiller le bouton bleu. Pousser le bouton bleu et tourner dans le sens des aiguilles jusqu'à entendre un clic. On peut alors séparer le récepteur de son boîtier. Voir les figures A, B et C.
3. Installer le couvercle de protection contre les intempéries sur le dessus et le dessous du boîtier du récepteur. Voir la figure D.
4. Fixer le boîtier du récepteur sur l'attelage. Insérer le boîtier du récepteur entre les supports d'attelage. Aligner sur les trous et insérer deux (2) assemblages de visserie (boulon M12, rondelle plate et écrou autobloquant). Voir la figure E.
5. Serrer la visserie. Serrer chaque pièce de visserie de l'étape 4 au couple de 92 pi-lb (125 N m).

Fiche et étiquettes incluses –

Conserver la fiche dans le coffre à gants.

Apposer une (1) étiquette sur le dessus du récepteur et une (1) étiquette sur le montant de la porte du véhicule. Voir la figure F.

Remarque : Pour l'installation et l'utilisation du récepteur, voir les instructions 76900N. Elles sont incluses dans la trousse du récepteur, ou rechercher la pièce #76900 sur www.draw-tite.com.

Instructions d'installation

NUMÉROS DE PIÈCE : 76927

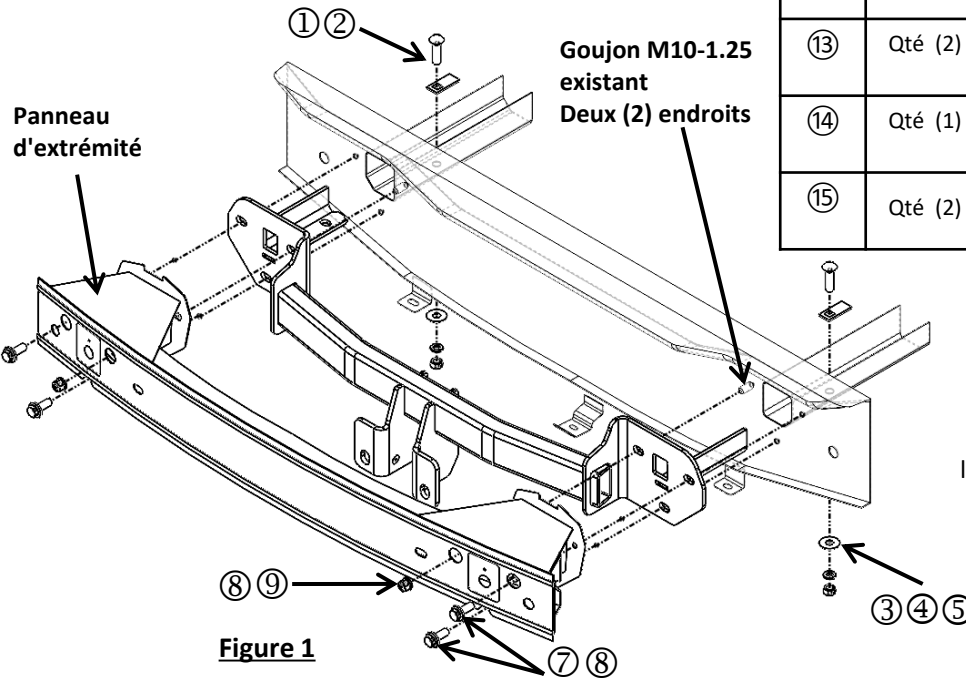

Figure 1

⑪	Qté (2)	Boulon CL10.9 M12x100mmx1.75	
⑫	Qté (2)	rondelle plate 7/16"	
⑬	Qté (2)	Écrou autofreiné M12x1.75, CL10	
⑭	Qté (1)	Fiche d'avertissement	
⑮	Qté (2)	Étiquette d'avertissement	

Kit de fixation : 76927F

①	Qté. (2)	Ecrou du chariot 7/16-14 x 1,50" Gr5	
②	Qté. (2)	Entretoise .106 "x.88"x 2"	
③	Qté. (2)	Rondelle plate 7/16"	
④	Qté. (2)	Rondelle frein 7/16"	
⑤	Qté. (2)	Écrou hexagonal 7/16-14	
⑥	Qté. (2)	Câble de traction 7/16-14	
⑦	Qté. (4)	Boulon à tête hexagonale M10x1.25x35 Cl8.8	
⑧	Qté. (6)	Rondelle conique 3/8"	
⑨	Qté. (2)	Écrou hexagonal M10-1.25	
⑩	Qté. (4)	Rivets en plastique (2 Obligatoires)	

Kink pullwire pour garder
l'entretoise indépendante du
boulon

Visserie
similaire des
deux côtés

Toujours porter des LUNETTES DE PROTECTION pour installer l'attelage.

- Retirer les feux arrière** – Ouvrir le hayon. Retirer le couvercle de plastique près du feu arrière, à l'aide d'un tournevis cruciforme, retirer deux (2) rivets poussoirs qui fixent le couvercle sur le logement de feu arrière, des deux côtés. À l'aide d'une douille 10 mm, retirer deux (2) vis du feu arrière puis retirer celui-ci avec soin en tirant vers l'arrière. Débrancher le câblage et mettre le feu arrière de côté, des deux côtés.
 - Retirer le carénage** - a.) À l'aide d'un tournevis à lame plate, retirer deux (2) rivets poussoirs en plastique le long de la partie inférieure du carénage.
b.) À l'aide d'un tournevis à lame plate, retirer quatre (4) rivets poussoirs en plastique du bord inférieur et extérieur du carénage près du passage de roue, des deux côtés.
c.) Utiliser un tournevis à lame plate pour retirer un (1) rivet sur l'intérieur du passage de roue arrière. **Nota** : Les rivets d'usine ne peuvent pas être réutilisés. Quatre (4) rivets de rechange sont fournis, deux (2) sont requis, deux (2) de réserve.
d.) À l'aide d'un outil d'extraction de garniture, en débutant aux extrémités extérieures près du passage de roue, retirer avec soin le carénage en tirant délicatement vers l'arrière tout en libérant les attaches qui fixent le carénage.
e.) Si présents, débrancher tous les faisceaux de fils du carénage et mettre le carénage de côté avec soin.
 - Abaisser l'échappement** – À l'aide d'une pince pour échappement, retirer deux (2) supports de l'échappement. À l'aide d'un tournevis à lame plate, retirer le bouchon en caoutchouc le plus à l'arrière du longeron. Retirer un (1) bouchon par côté.
Nota : S'assurer de bien supporter l'échappement avant de l'abaisser.
 - Retirer la poutre de pare-chocs** – À l'aide de la douille 14 mm et une rallonge, retirer deux (2) écrous hexagonaux à embase M10 et quatre (4) boulons hexagonaux M10 de la poutre de pare-chocs. Si présent, déconnecter le fil du système de surveillance des angles morts dans le haut de la poutre de pare-chocs. Conserver les écrous hexagonaux à embase pour l'installation de l'attelage. Remettre les boulons hexagonaux d'usine et la poutre de pare-chocs au propriétaire du véhicule.
Voir la Figure 1.
 - Appliquer le scellant** - Appliquer un scellant au silicone sur les deux surfaces de montage des supports d'attelage. **Voir la Figure 2.**
 - Installer l'attelage et la poutre de pare-chocs** - **NOTA** : Appliquer de l'adhésif frein-filet bleu sur toutes les fixations. Relever l'attelage en position, en insérant les languettes dans le longeron. À l'aide d'un fil de tirage, acheminer les boulons de carrosserie 7/16 po ① et les espaceurs ② à travers le trou de la plaque latérale puis dans le bas du longeron, insérer les rondelles plates 7/16 ③, les rondelles freins ④ et les écrous ⑤ sur les boulons de carrosserie, voir la Figure 1. Installer le pare-chocs au-dessus de l'attelage, poser sans serrer deux (2) écrous M10 ⑨ et rondelles coniques 3/8 po (côté dents vers l'attelage) ⑧ sur les goujons, et quatre (4) boulons hexagonaux M10 ⑦ et rondelles coniques 3/8 po ⑧ dans les écrous soudés du panneau d'extrémité. **▲ Un couple de serrage adéquat est essentiel pour bien fixer l'attelage au véhicule lors du remorquage.**
 - Serrer toute la visserie M10-1 25 Cl8.8 au couple de 42 pi-lb (57 N m) et la visserie 7/16- 14 au couple de 50 pi-lb (68 N m).**
 - Découper le carénage** – Repérer le centre du carénage. À l'aide d'un ruban à mesurer, d'un marqueur et d'un couteau utilitaire, découper une encoche d'environ 8,75 x 4,25 po (largeur x hauteur) dans le bas du carénage. **Voir la Figure 3. Nota** : S'assurer que la zone est libre de tout câblage électrique avant de découper.
 - Reinstaller le carénage/l'échappement/les feux arrière** – Reconnecter d'abord tout le câblage. Puis réinstaller le carénage à l'aide des rivets poussoirs d'origine retirés à l'étape 2. Ensuite, à l'aide d'une riveteuse pour rivets en plastique, poser un (1) rivet pour fixer le carénage au point arrière du passage de roue retiré à l'étape 2. Réinstaller ensuite l'échappement, les feux arrière et leurs couvercles en utilisant la visserie d'origine et reconnecter tout le câblage retiré à l'étape 4.
- Nota** : Vérifier l'attelage fréquemment, en s'assurant que toutes les fixations et la boule sont serrées adéquatement. Si l'attelage est enlevé, boucher tous les trous percés dans le coffre ou la carrosserie afin de prévenir l'infiltration d'eau ou de gaz d'échappement. Un attelage ou une boule endommagés doivent être enlevés et remplacés. Observer les mesures de sécurité appropriées en travaillant sous le véhicule et porter des lunettes de protection. Ne jamais utiliser une torche pour découper un accès ou un trou de fixation. Ce produit est conforme aux normes V-5 et SAE J684 de la V.E.S.C. (État de New York) concernant les spécifications en matière de sécurité des systèmes d'attelage.

Instructions d'installation

NUMÉROS DE PIÈCES : 76927

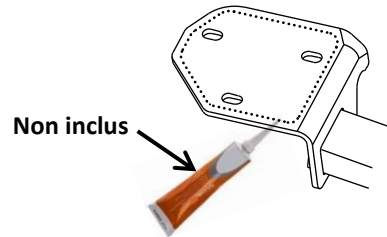

Figure 2

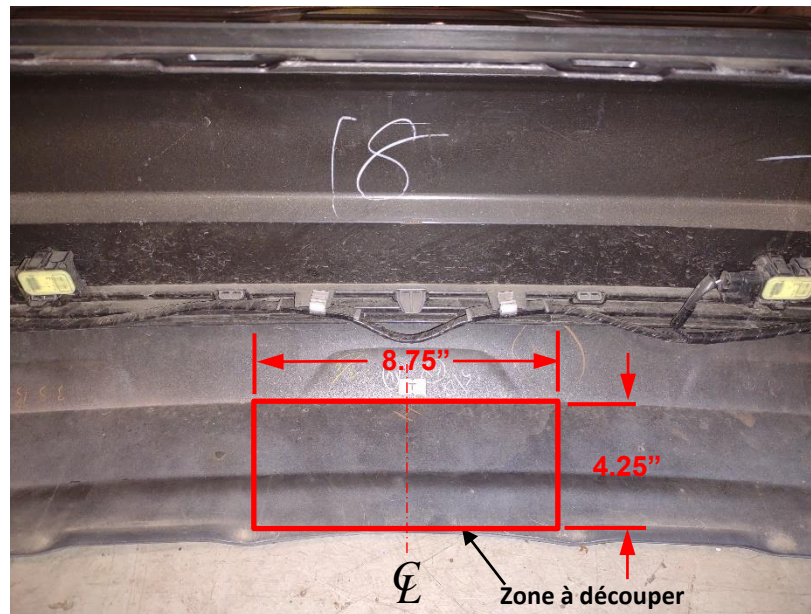
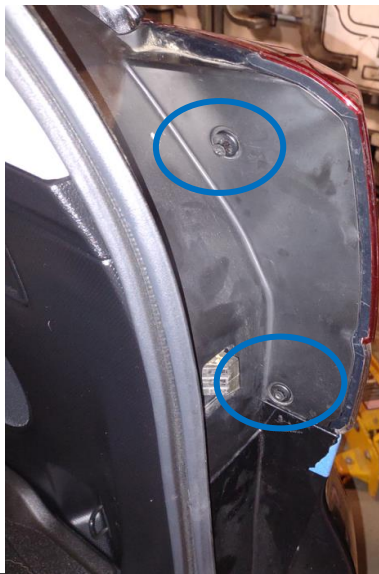

Figure 3

Nota : Vérifier l'attelage fréquemment, en s'assurant que toutes les fixations et la boule sont serrées adéquatement. Si l'attelage est enlevé, boucher tous les trous percés dans le coffre ou la carrosserie afin de prévenir l'infiltration d'eau ou de gaz d'échappement. Un attelage ou une boule endommagés doivent être enlevés et remplacés. Observer les mesures de sécurité appropriées en travaillant sous le véhicule et porter des lunettes de protection. Ne jamais utiliser une torche pour découper un accès ou un trou de fixation. Ce produit est conforme aux normes V-5 et SAE J684 de la V.E.S.C. (État de New York) concernant les spécifications en matière de sécurité des systèmes d'attelage.

1. Retirer les feux arrière – Ouvrir le hayon. Retirer le couvercle de plastique près du feu arrière, à l'aide d'un tournevis cruciforme, retirer deux (2) rivets poussoirs qui fixent le couvercle sur le logement de feu arrière, des deux côtés. À l'aide d'une douille 10 mm, retirer deux (2) vis du feu arrière puis retirer celui-ci avec soin en tirant vers l'arrière. Débrancher le câblage et mettre le feu arrière de côté, des deux côtés.



2. Retirer le carénage - a.) À l'aide d'un tournevis à lame plate, retirer deux (2) rivets poussoirs en plastique le long de la partie inférieure du carénage.

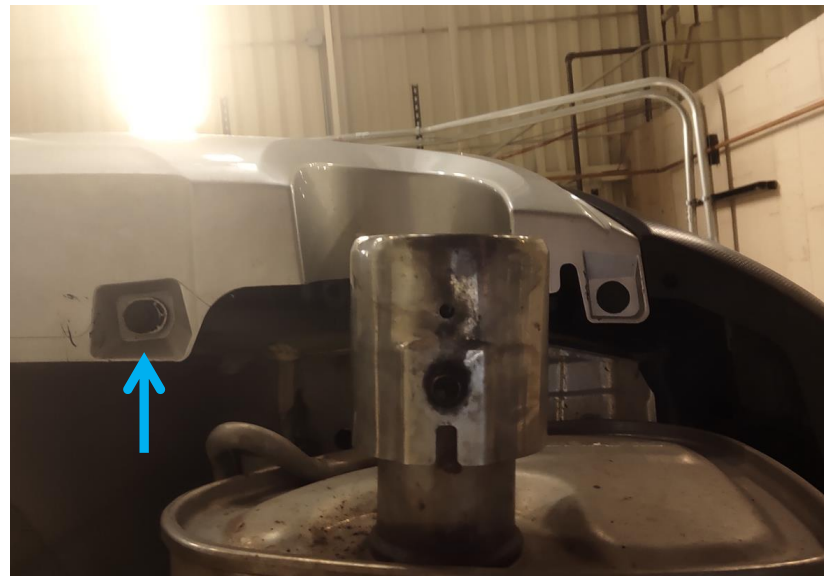

2b.) À l'aide d'un tournevis à lame plate, retirer quatre (4) rivets poussoirs en plastique du bord inférieur et extérieur du carénage près du passage de roue, des deux côtés.

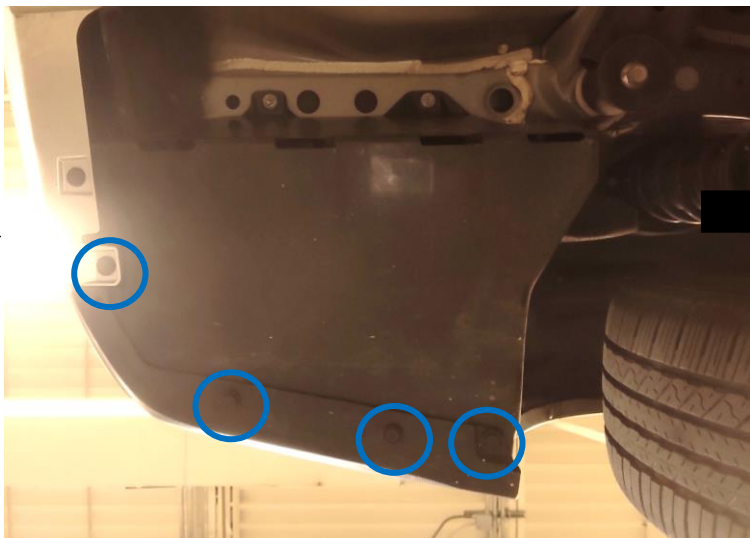

2c.) Utiliser un tournevis à lame plate pour retirer (1) rivet sur l'intérieur du passage de roue arrière. Nota : Les rivets d'usine ne peuvent pas être réutilisés. Quatre (4) rivets de rechange sont fournis, deux (2) sont requis, deux (2) de réserve.



2d.) À l'aide d'un outil d'extraction de garniture, en débutant aux extrémités extérieures près du passage de roue, retirer avec soin le carénage en tirant délicatement vers l'arrière tout en libérant les attaches qui fixent le carénage.



2e.) Si présents, débrancher tous les faisceaux de fils du carénage et mettre le carénage de côté avec soin.

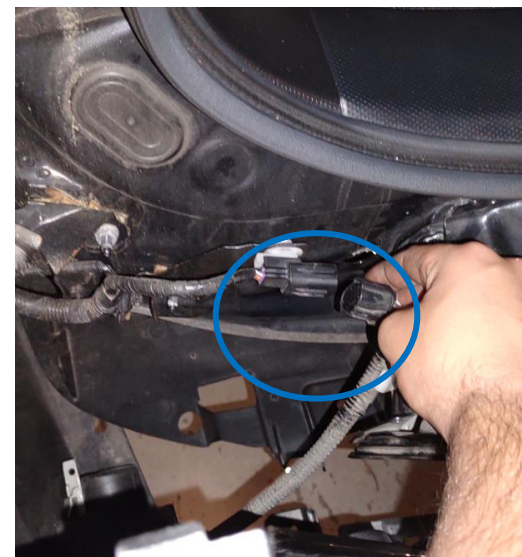

3. Abaisser l'échappement – À l'aide d'une pince pour échappement, retirer deux (2) supports de l'échappement. À l'aide d'un tournevis à lame plate, retirer le bouchon en caoutchouc le plus à l'arrière du longeron. Nota : S'assurer de bien supporter l'échappement avant de l'abaisser.



4. Retirer la poutre de pare-chocs – À l'aide de la douille 14 mm et une rallonge, retirer deux (2) écrous hexagonaux à embase M10 et quatre (4) boulons hexagonaux M10 de la poutre de pare-chocs. Si présent, déconnecter le fil du système de surveillance des angles morts dans le haut de la poutre de pare-chocs. Conserver les écrous hexagonaux à embase pour l'installation de l'attelage. Remettre les boulons hexagonaux d'usine et la poutre de pare-chocs au propriétaire du véhicule. Voir la Figure 1.



5. Appliquer le scellant - Appliquer un scellant au silicone sur les deux surfaces de montage des supports d'attelage. Voir la Figure 2.

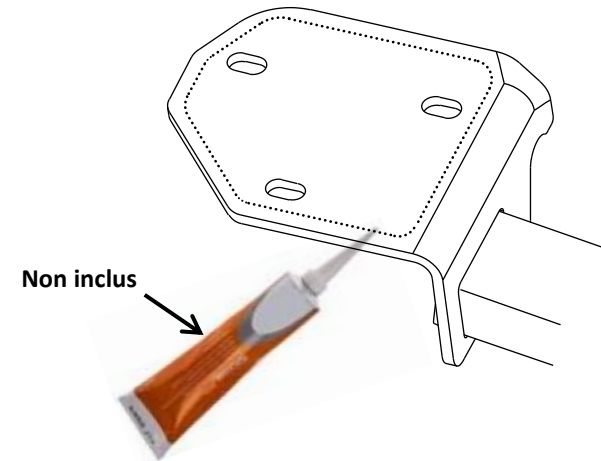

6. Installer l'attelage et la poutre de pare-chocs - NOTA : Appliquer de l'adhésif frein-filet bleu sur toutes les fixations. Relever l'attelage en position, en insérant les languettes dans le longeron. À l'aide d'un fil de tirage, acheminer les boulons de carrosserie 7/16 po ① et les espaceurs ② à travers le trou de la plaque latérale puis dans le bas du longeron, insérer les rondelles plates 7/16 ③, les rondelles freins ④ et les écrous ⑤ sur les boulons de carrosserie, voir la Figure 1. Installer le pare-chocs au-dessus de l'attelage, poser sans serrer deux (2) écrous M10 ⑨ et rondelles coniques 3/8 po (côté dents vers l'attelage) ⑧ sur les goujons, et quatre (4) boulons hexagonaux M10 ⑦ et rondelles coniques 3/8 po ⑧ dans les écrous soudés du panneau d'extrémité.



7. Serrer toute la visserie M10-1 25 CL8.8 au couple de 42 pi-lb (57 N m) et la visserie 7/16- 14 au couple de 50 pi-lb (68 N m).



Un couple de serrage adéquat est essentiel pour bien fixer l'attelage au véhicule lors du remorquage.

8. Découper le carénage – Repérer le centre du carénage. À l'aide d'un ruban à mesurer, d'un marqueur et d'un couteau utilitaire, découper une encoche d'environ 8,75 x 4,25 po (largeur x hauteur) dans le bas du carénage. Voir la Figure 3. Nota : S'assurer que la zone est libre de tout câblage électrique avant de découper.

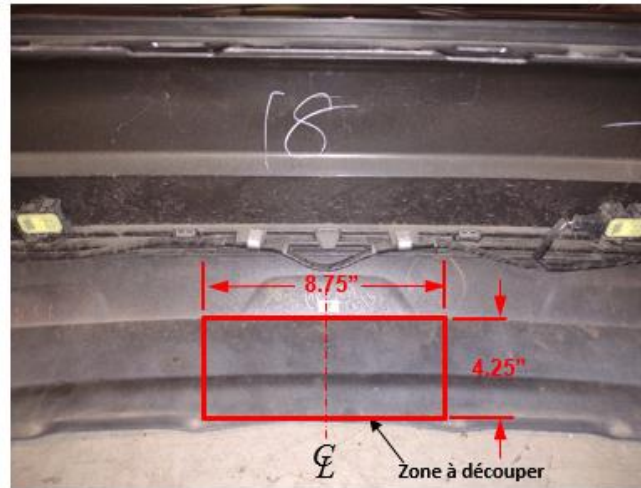
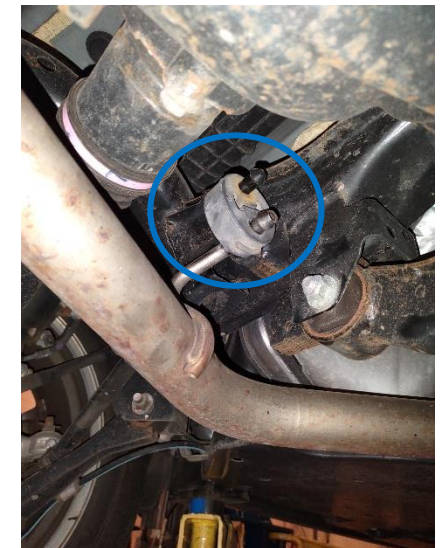

Figure 3

9. Réinstaller le carénage/l'échappement/les feux arrière – Reconnecter d'abord tout le câblage. Puis réinstaller le carénage à l'aide des rivets poussoirs d'origine retirés à l'étape 2. Ensuite, à l'aide d'une riveteuse pour rivets en plastique, poser un (1) rivet pour fixer le carénage au point arrière du passage de roue retiré à l'étape 2. Réinstaller ensuite l'échappement, les feux arrière et leurs couvercles en utilisant la visserie d'origine et reconnecter tout le câblage retiré à l'étape 4.



Instrucciones de instalación

NÚMEROS DE PARTES: 76927



Escanee para sugerencias de remolque seguro, o visite <http://qr.towingproducts.net/qrproducts/g-r-product>

⚠️ WARNING

Para evitar DAÑOS DE GRAVEDAD, A LA PROPIEDAD O LA MUERTE:

- **SIEMPRE** lea, entienda y siga las advertencias e instrucciones para su enganche ANTES de la instalación. Consérvelo para referencia futura.
- **NO** corte, suelde ni modifique este receptor.
- **VERIFIQUE** periódicamente que todos los fijadores estén apretados y que el enganche esté firmemente montado en su vehículo.
- **SIEMPRE** lea, entienda y siga todas las advertencias e instrucciones para su vehículo y para otros accesorios que va a utilizar con el enganche ANTES de usar.
- **CARGUE** el remolque más pesado por el frente.
- **NO** supere el valor inferior entre la calificación del fabricante del vehículo de remolque, o:

Tipo de enganche	Peso bruto máximo del remolque	Peso máximo de la horquilla
Weight Carrying	3500 lb. (1589 kg)	350 lb. (159 kg)
Weight Distributing	N/A	N/A

- Use **SIEMPRE** el cinturón de seguridad.
- **REDUZCA LA VELOCIDAD** al remolcar, **NUNCA** exceda ningún límite de velocidad.
- Si se produce **DEMASIADA OSCILACIÓN**, quite el pie del acelerador y sujete el volante lo más firme posible. **NO** aplique los frenos y **NO** aumente la velocidad.

GARANTÍA LIMITADA DE POR VIDA

1. **Garantía limitada de por vida ("Garantía")** Horizon Global ("nosotros", "nos" o "nuestro/a/s") garantiza al comprador original únicamente ("usted" o "su/s") que el producto estará libre de defectos significativos tanto en materiales como en mano de obra, con la excepción del desgaste normal. La garantía sólo es válida si (a) los productos se nos devuelven para inspección y pruebas; (b) Nuestra inspección revela a nuestra satisfacción que cualquier supuesta no conformidad es meritoria y no ha sido causada por el mal uso, negligencia, desgaste, instalación incorrecta, almacenamiento inadecuado, reparación inadecuada, alteración, o accidente; y (c) los productos fueron instalados, mantenidos y utilizados de acuerdo con nuestras instrucciones. **LA GARANTÍA REEMPLAZA CUALQUIER OTRA GARANTÍA, EXPRESA O IMPLÍCITA (EXCEPTO LA GARANTÍA DE TÍTULO SEGÚN LO ESTABLECE EL CODIGO COMERCIAL UNIFORME VIGENTE EN MICHIGAN), INCLUYENDO SIN LIMITACIÓN, LAS GARANTÍAS DE COMERCIALIZACIÓN O IDONEIDAD PARA UN PROPÓSITO PARTICULAR, TALES GARANTÍAS QUEDAN EXPRESAMENTE ANULADAS.**
2. **Obligaciones del comprador.** Para hacer una reclamación de garantía, contáctenos en nuestra dirección principal en 47912 Halyard Dr. Suite 100, Plymouth, MI 48170, 1-800-632-3290, identifique el producto por número de modelo y siga las instrucciones que se le darán para la reclamación. Cualquier producto devuelto que se reemplace o se reembolse se convierte en propiedad nuestra. Usted podría ser responsable por los costos de envío del producto. Conserve el recibo de compra para verificar la fecha de compra y que usted es el comprador original. Nos debe entregar el producto y el recibo de compra para procesar su reclamo de garantía.
3. **Recurso exclusivo.** El reemplazo del producto es su único y exclusivo recurso bajo esta Garantía. No seremos responsables por el servicio o cargos de mano de obra en los que se incurra al quitar o reemplazar un producto. **EN NINGÚN CASO SEREMOS RESPONSABLES DE LOS DAÑOS INDIRECTOS, ESPECIALES, CONSECUENCIALES O PUNITIVOS.**
4. **Riesgo asumido.** Usted reconoce y acepta que cualquier uso del producto para cualquier propósito diferente al uso(s) especificado(s) en las instrucciones del producto es a su propio riesgo.
5. **Ley gobernante.** Esta garantía le otorga derechos legales. Usted también podría tener otros derechos que varían de estado a estado. Esta garantía está regida por las leyes del estado de Michigan, sin importar las normas relativas a conflictos de ley. Las cortes estatales ubicadas en el condado de Oakland, Michigan tendrán la jurisdicción exclusiva para cualquier disputa que surja con respecto a esta garantía.

Rev 8/2015

Instrucciones de instalación

NÚMEROS DE PARTES: 76927



Aplicaciones:

Años	Marca	Modelos
2019-Actual*	Subaru	Forester

*Visite nuestro sitio web para la información más actualizada respecto a los años de aplicación y los niveles de recorte.

Tiempo de instalación: 90 MIN.

El tiempo indicado anteriormente es el tiempo promedio para instaladores profesionales. Si usted no se siente cómodo para realizar esta instalación por su cuenta o necesita asistencia, sírvase ponerse en contacto con un instalador profesional.

Equipo necesario:



Foto que representa al vehículo

ACCESORIOS DE LA CADENA DE SEGURIDAD

CONEXIÓN RÁPIDA

#49131 (5/16"), Peso GTW máx. 3,500

#44133 (3/8"), Peso GTW máx. 3,500

SE VENDEN POR SEPARADO

Selección del montaje de la esfera:

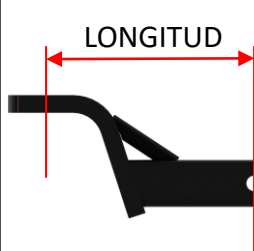

LONGITUD

MÁXIMA 10.5"

Distancia desde el centro del orificio de la esfera hasta el centro del orificio del pasador

ELEVACIÓN

MÍNIMA 0.75"



Distancia desde la parte superior del vástago hasta la parte superior de la plataforma de la esfera



Ilustración del enganche

Siempre usar GAFAS DE SEGURIDAD al instalar el enganche

Instrucciones de instalación

NÚMEROS DE PARTE: 76927

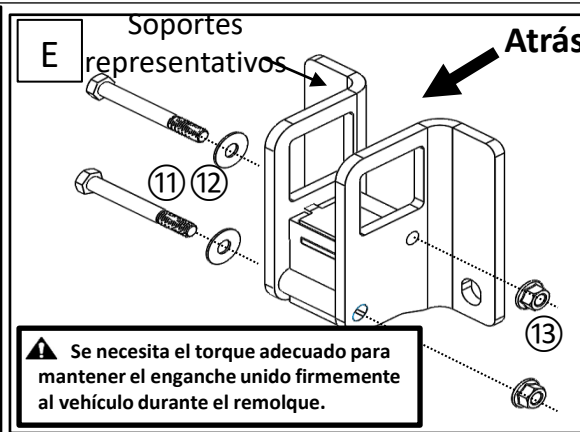
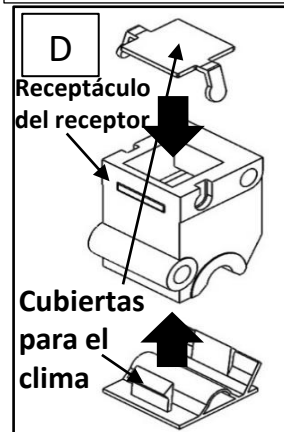
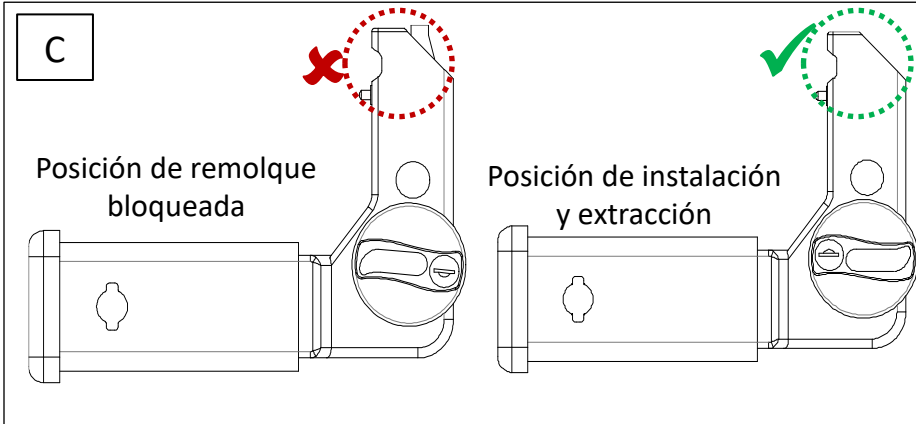
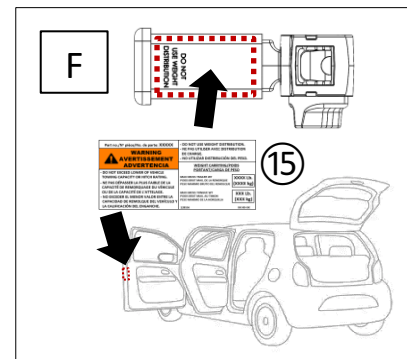
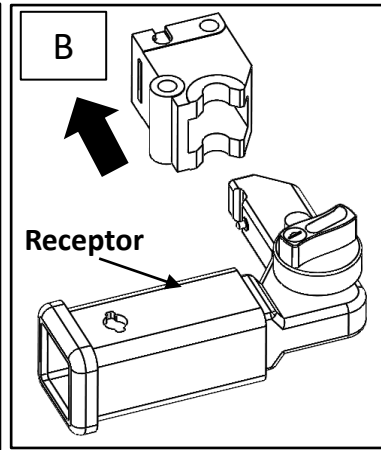
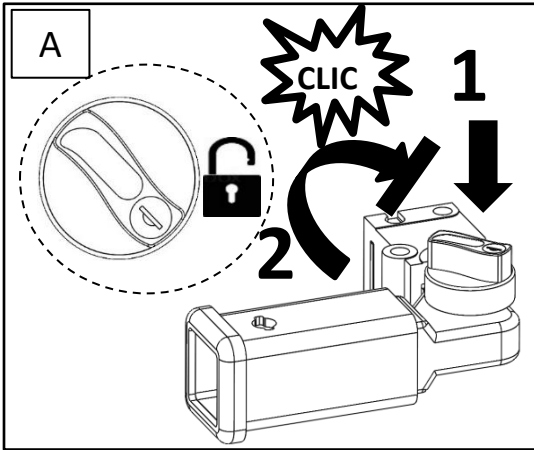

Instalar el receptáculo del receptor en el enganche:

1. Sacar el conjunto del receptor de la caja.
2. Sacar el receptor de la carcasa del receptor. Para separar ambas piezas, usar la llave para desbloquear la perilla azul. Empujar la perilla azul y luego girarla en el sentido de las agujas del reloj hasta escuchar un clic. En este momento, se puede separar el receptor de la carcasa del receptor. Ver las Figuras A, B y C.
3. Instalar las cubiertas para clima en la parte superior e inferior de la carcasa del receptor. Ver la Figura D.
4. Conectar la carcasa del receptor al enganche. Insertar la carcasa del receptor entre los soportes del enganche. Alinear con los orificios e insertar (2) conjuntos de fijadores (perno M12, arandela plana y tuerca de torque existente). Ver la Figura E.
5. Apretar los fijadores. Apretar cada uno de los fijadores en el paso 4 a 92 lb-pies (125 n*m).

Tarjeta y etiquetas incluidas

Mantener la tarjeta en la guantera del vehículo.

Colocar (1) etiqueta en la parte superior del receptor y (1) etiqueta en la jamba de la puerta del vehículo. Ver la Figura F.

Nota: Para la instalación y el uso del receptor, ver la instrucción 76900N. Se puede encontrar con el kit receptor o visitar www.draw-tite.com y buscar la parte N.º 76900.

Instrucciones de instalación

NÚMEROS DE PARTE: 76927



Figura 1

⑪	Cant. (2)	Perno M12x1.75x100mm, CL10.9	
⑫	Cant. (2)	Arandela plana 7/16"	
⑬	Cant. (2)	Predominante la tuerca de brida M12x1.75, CL10	
⑭	Cant. (1)	Tarjeta de advertencia	
⑮	Cant. (2)	Etiqueta de advertencia	

Juego de sujetadores : 76927F

①	Cant. (2)	Perno de carro 7/16-14 x 1,50" Gr5	
②	Cant. (2)	Espaciador .106 "x.88"x 2"	
③	Cant. (2)	Arandela plana 7/16"	
④	Cant. (2)	Arandela de seguridad 7/16"	
⑤	Cant. (2)	Tuerca hexagonal 7/16-14	
⑥	Cant. (2)	Tirador de alambre 7/16-14	
⑦	Cant. (4)	Tornillo de cabeza Hexagonal M10x1.25x35 Cl8.8	
⑧	Cant. (6)	Arandela cónica 3/8"	
⑨	Cant. (2)	Tuerca hexagonal M10-1.25	
⑩	Cant. (4)	remaches de plástico (Se requieren 2)	

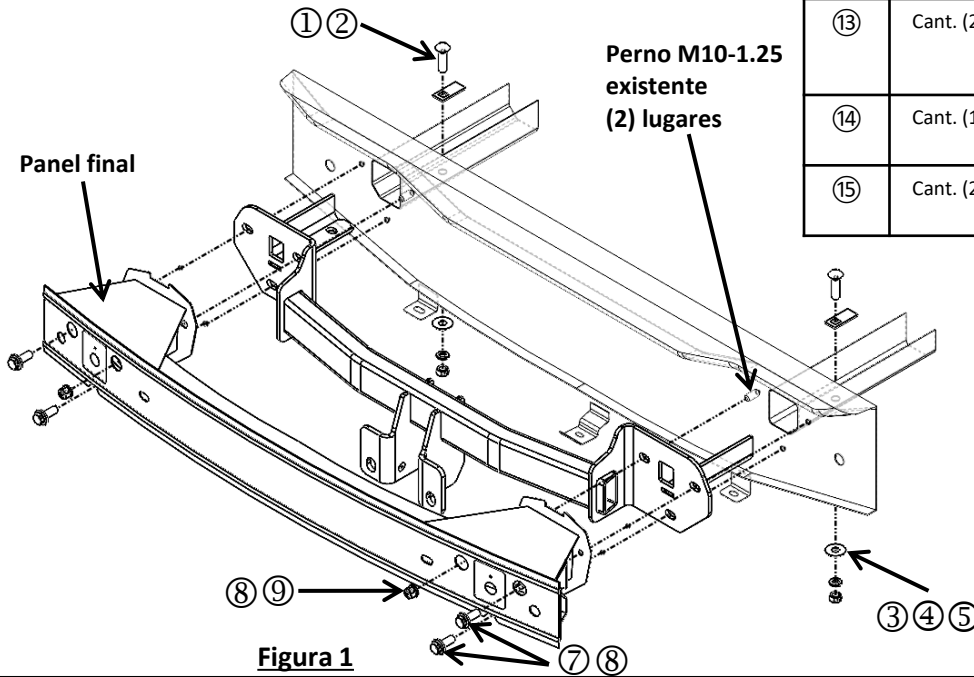
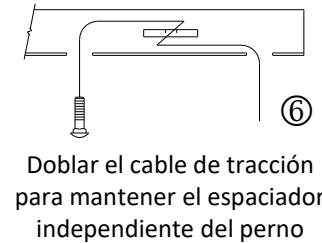

Doblar el cable de tracción para mantener el espaciador independiente del perno

Fijadores iguales ambos lados

⚠ Siempre usar GAFAS DE SEGURIDAD al instalar el enganche

- Quitar las luces traseras:** Abrir el maletero. Quitar la cubierta plástica cerca de la luz trasera, con un destornillador de estrella (Phillips), quitar (2) remaches de presión que sujetan la cubierta al receptáculo de la luz trasera, en ambos lados. Con un cubo de 10 mm, quitar (2) tornillos de la luz trasera y **quitar la luz trasera** halando suavemente hacia atrás. Desconectar el cableado y colocar la luz trasera a un lado, ambos lados.
- Quitar la fascia:** a.) Con un destornillador de cabeza plana, quitar (2) remaches de presión plásticos a lo largo de la parte inferior de la fascia.
b.) Con un destornillador de cabeza plana, quitar (4) remaches de presión plásticos del borde inferior exterior de la fascia cerca del receptáculo de la rueda, en ambos lados.
c.) Con un destornillador de cabeza plana, desde el interior del receptáculo de la rueda trasera, quitar (1) remache. **Nota:** Los remaches de fábrica no se pueden reutilizar. Se suministran cuatro (4) remaches de repuesto, (2) requeridos, (2) adicionales.
d.) Con una herramienta de recorte de plástico, comenzando en los extremos exteriores cerca del receptáculo de la rueda, quitar con cuidado la fascia halando suavemente hacia atrás mientras libera los clips que sujetan la fascia.
e.) Si viene equipado, desconectar el arnés del cableado de la fascia y colocar la fascia a un lado.
- Bajar el escape y quitar el tapón del bastidor:** con alicates de extracción de escape, quitar (2) colgantes del escape. Con un destornillador de cabeza plana, quitar el tapón de goma más posterior del larguero del bastidor. Quitar (1) por lado. **Nota:** verificar que el escape esté bien apoyado antes de bajarlo.
- Quitar el travesaño del parachoques:** con un cubo de 14 mm con extensión, quitar (2) tuercas hexagonales con brida M10 y (4) pernos hexagonales M10 del travesaño del parachoques. Si está equipado, desconectar el cable del monitor del punto ciego de la parte superior del travesaño del parachoques. Conservar las tuercas de brida hexagonales para la instalación del enganche. Devolver los pernos hexagonales de fábrica y el travesaño del parachoques al propietario del vehículo. **Ver la Figura 1.**
- Aplicar sellador:** aplicar sellador de silicona a ambas superficies de montaje del soporte del enganche. **Ver Figura 2.**
- Instalar el enganche y el travesaño del parachoques.** **NOTA:** Aplicar la rosca de seguridad azul a todos los fijadores. Levantar el enganche a su posición, insertando las lengüetas en el larguero del bastidor. Insertar los pernos de carruaje de 7/16" ① y los espaciadores ② en su lugar a través del orificio en la placa lateral y hacia afuera por la parte inferior del larguero del bastidor, instalar las arandelas planas de 7/16 ③, las arandelas de seguridad ④ y las tuercas ⑤ en los pernos de carruaje. Ver la figura 1. Instalar el parachoques sobre el enganche, instalar sin apretar (2) tuercas M10 ⑨ y arandelas cónicas de 3/8" (lado de los dientes hacia el enganche) ⑧ sobre los vástagos, y (4) pernos hexagonales M10 ⑦ y arandelas cónicas de 3/8" ⑧ en tuercas de soldar en el panel final.
- Apretar todos los fijadores M10-1.25 CL8.8 con una llave de torque a 42 Lb.-pies (57 N*M) y fijadores 7/16-14 a 50 Lb.-pies (68 N*M)** **⚠ Se necesita la torsión adecuada para mantener el enganche unido firmemente al vehículo durante el remolque.**
- Recortar la fascia:** Ubicar el centro de la fascia. Con una cinta de medir, marcador y navaja utilitaria, recortar una muesca en la parte baja de la fascia, aproximadamente 8.75" de ancho x 4.25" de alto. **Ver Figura 3.** **Nota:** Verificar que el área esté libre de todo el cableado eléctrico antes de recortar.
- Volver a instalar la fascia/escape/luces traseras:** volver a conectar todo el cableado primero. Luego, volver a instalar la fascia con los remaches de presión originales que se quitaron en el paso 2. Luego, con una pistola de remaches de plástico, instalar (1) remache para sostener la fascia en la ubicación del receptáculo de la rueda trasera que quitó en el paso 2. Luego, volver a instalar el escape, las luces traseras y las cubiertas de las luces traseras con los fijadores originales y volver a conectar todo el cableado que se quitó en el paso 4.

Note: check hitch frequently, making sure all fasteners and ball are properly tightened. If hitch is removed, plug all holes in trunk pan or other body panels to prevent entry of water and exhaust fumes. A hitch or ball which has been damaged should be removed and replaced. Observe safety precautions when working beneath a vehicle and wear eye protection. Do not cut access or attachment holes with a torch. This product complies with safety specifications and requirements for connecting devices and towing systems of the state of New York, V.E.S.C. Regulation V-5 and SAE J684.

Instrucciones de instalación

NÚMEROS DE PARTE: 76927

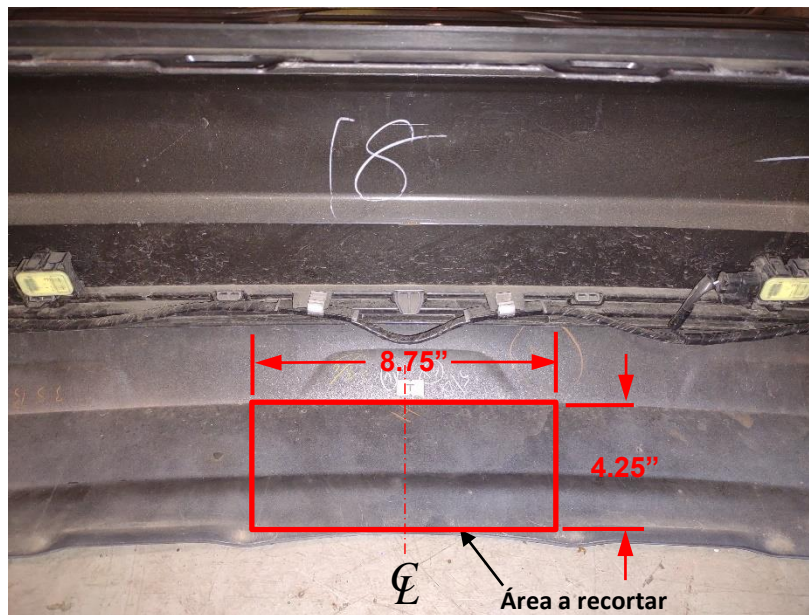
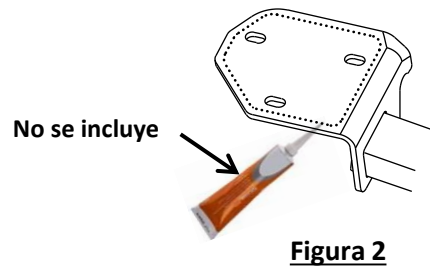

Nota: Revisar el enganche con frecuencia, verificando que todos los fijadores y la esfera estén correctamente apretados. Si se quita el enganche, tapar todos los orificios en el colector del baúl u otros paneles de la carrocería para evitar la entrada del agua y los gases del escape. Se debe retirar y reemplazar un enganche o esfera que se hayan dañado. Observar las precauciones de seguridad al trabajar por debajo del vehículo y usar protección visual. No cortar los orificios de acceso o accesorios con soplete. Este producto cumple con las especificaciones y requisitos de seguridad para conectar dispositivos y sistemas de remolque del estado de Nueva York, V.E.S.C. Regulación V-5 y SAE J684.

1. Quitar las luces traseras: Abrir el maletero. Quitar la cubierta plástica cerca de la luz trasera, con un destornillador de estrella (Phillips), quitar (2) remaches de presión que sujetan la cubierta al receptáculo de la luz trasera, en ambos lados. Con un cubo de 10 mm, quitar (2) tornillos de la luz trasera y quitar la luz trasera halando suavemente hacia atrás. Desconectar el cableado y colocar la luz trasera a un lado, ambos lados.

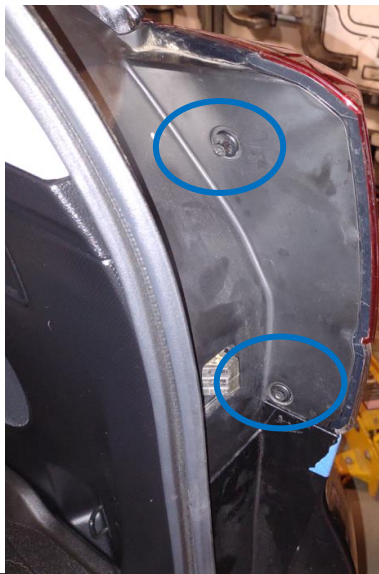

2. Quitar la fascia: a.) Con un destornillador de cabeza plana, quitar (2) remaches de presión plásticos a lo largo de la parte inferior de la fascia.

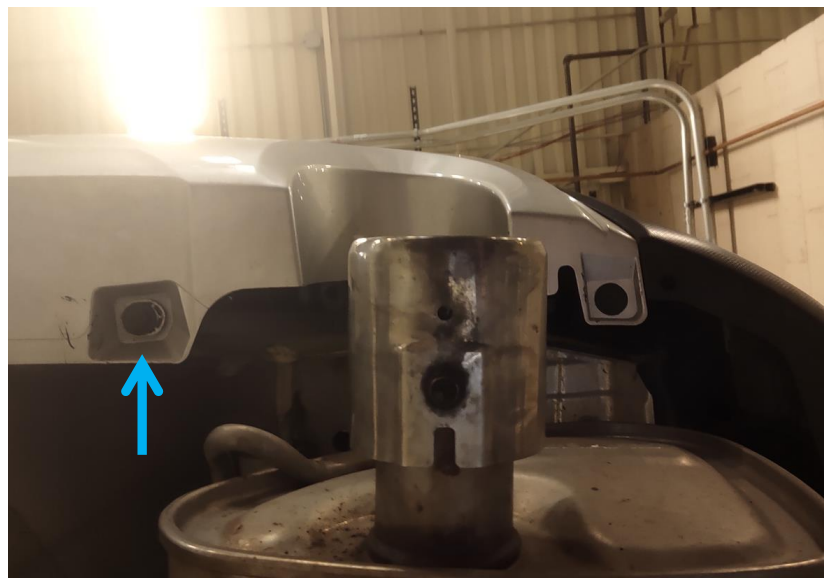

2b.) Con un destornillador de cabeza plana, quitar (4) remaches de presión plásticos del borde inferior exterior de la fascia cerca del receptáculo de la rueda, en ambos lados.

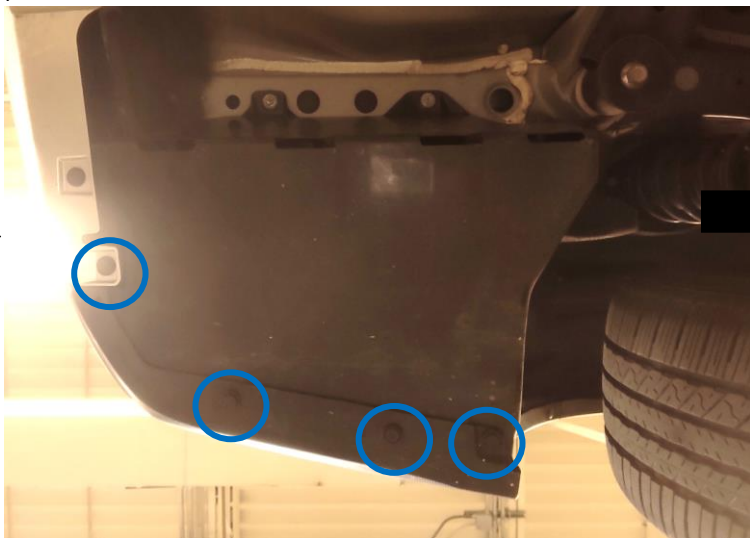

2c.) Con un destornillador de cabeza plana, desde el interior del receptáculo de la rueda trasera, quitar (1) remache. Nota: Los remaches de fábrica no se pueden reutilizar. Se suministran cuatro (4) remaches de repuesto, (2) requeridos, (2) adicionales.



2d.) Con una herramienta de recorte de plástico, comenzando en los extremos exteriores cerca del receptáculo de la rueda, quitar con cuidado la fascia halando suavemente hacia atrás mientras libera los clips que sujetan la fascia.



2e.) Si viene equipado, desconectar el arnés del cableado de la fascia y colocar la fascia a un lado.



3. Bajar el escape y quitar el tapón del bastidor: con alicates de extracción de escape, quitar (2) colgantes del escape. Con un destornillador de cabeza plana, quitar el tapón de goma más posterior del larguero del bastidor. Quitar (1) por lado. Nota: verificar que el escape esté bien apoyado antes de bajarlo.



4. Quitar el travesaño del parachoques: con un cubo de 14 mm con extensión, quitar (2) tuercas hexagonales con brida M10 y (4) pernos hexagonales M10 del travesaño del parachoques. Si está equipado, desconectar el cable del monitor del punto ciego de la parte superior del travesaño del parachoques. Conservar las tuercas de brida hexagonales para la instalación del enganche. Devolver los pernos hexagonales de fábrica y el travesaño del parachoques al propietario del vehículo. Ver la Figura 1.



5. Aplicar sellador: aplicar sellador de silicona a ambas superficies de montaje del soporte del enganche. Ver Figura 2.

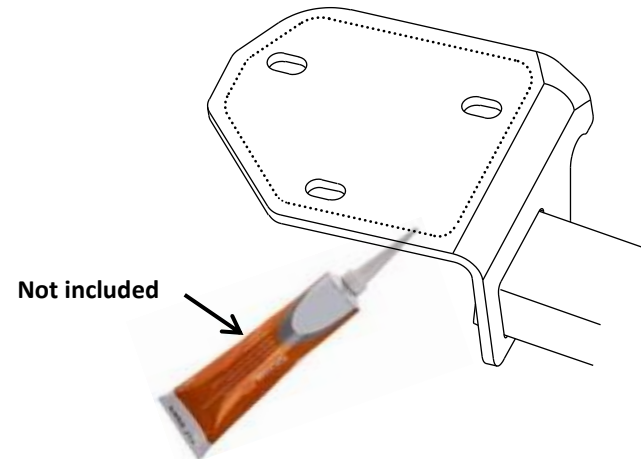

6. Instalar el enganche y el travesaño del parachoques: NOTA: Aplicar la rosca de seguridad azul a todos los fijadores. Levantar el enganche a su posición, insertando las lengüetas en el larguero del bastidor. Insertar los pernos de carruaje de 7/16" ① y los espaciadores ② en su lugar a través del orificio en la placa lateral y hacia afuera por la parte inferior del larguero del bastidor, instalar las arandelas planas de 7/16" ③, las arandelas de seguridad ④ y las tuercas ⑤ en los pernos de carruaje. Ver la figura 1. Instalar el parachoques sobre el enganche, instalar sin apretar (2) tuercas M10 ⑨ y arandelas cónicas de 3/8" (lado de los dientes hacia el enganche) ⑧ sobre los vástagos, y (4) pernos hexagonales M10 ⑦ y arandelas cónicas de 3/8" ⑧ en tuercas de soldar en el panel final.



7. Apretar todos los fijadores M10-1.25 CL8.8 con una llave de torque a 42 Lb.-pies (57 N*M) y fijadores 7/16-14 a 50 Lb.-pies (68 N*M)



⚠ Se necesita la torsión adecuada para mantener el enganche unido firmemente al vehículo durante el remolque.

8. Recortar la fascia: Ubicar el centro de la fascia. Con una cinta de medir, marcador y navaja utilitaria, recortar una muesca en la parte baja de la fascia, aproximadamente 8.75" de ancho x 4.25" de alto. Ver Figura 3. Nota: Verificar que el área esté libre de todo el cableado eléctrico antes de recortar.



Figura 3

9. Volver a instalar la fascia/escape/luces traseras: Volver a conectar todo el cableado primero. Luego, volver a instalar la fascia con los remaches de presión originales que se quitaron en el paso 2. Luego, con una pistola de remaches de plástico, instalar (1) remache para sostener la fascia en la ubicación del receptáculo de la rueda trasera que quitó en el paso 2. Luego, volver a instalar el escape, las luces traseras y las cubiertas de las luces traseras con los fijadores originales y volver a conectar todo el cableado que se quitó en el paso 4.

