

INSTRUCTIONS

Remove stock mirror assemblies by removing torx screws.

Install new brackets, then arms, then mirror heads.

Small 10 mm bolts are used for brackets, 12 mm bolts are for the arms, and the 12 mm acorn nuts are for the mirror heads.

Tools:
12 mm Wrench
10 mm Wrench
T-30 TORX

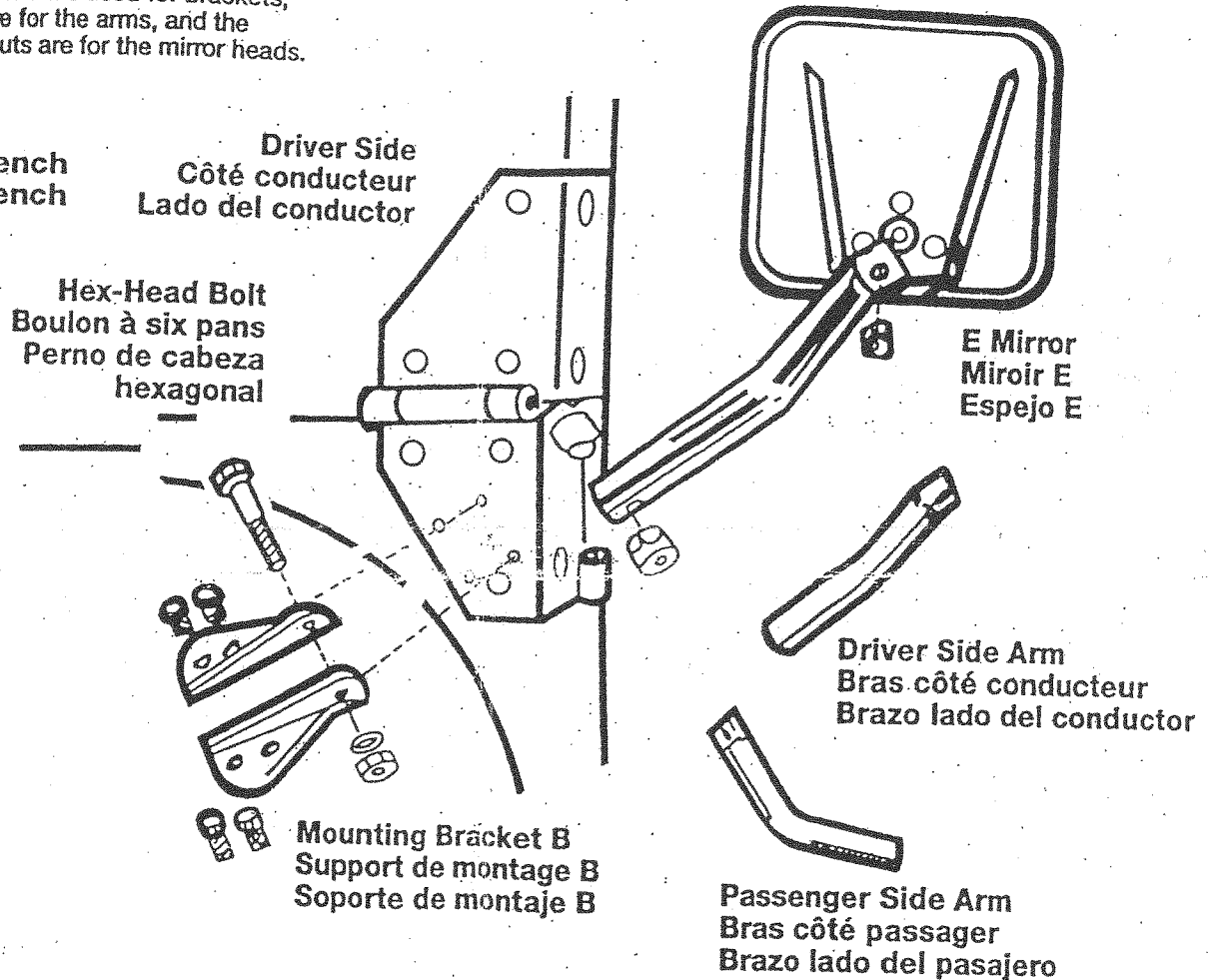

No Drilling Required
Inutile de percer
No se necesita taladrar



INSTRUCTIONS

Déposer l'ancien ensemble de rétroviseur en enlevant les vis Torx. Installer les nouveaux supports, puis les bras, et enfin les miroirs de rétroviseur.

Utiliser les petits boulons de 10 mm pour les supports, les boulons de 12 mm pour les bras et les écrous borgnes 12 mm pour les miroirs de rétroviseur.

Outils :
Clé 12 mm
Clé 10 mm
TORX T-30

INSTRUCCIONES

Retire los conjuntos de espejo existentes, desmontando los tornillos torx. instale los nuevos soportes, luego los brazos y después los cabezales de espejos.

Para fijar los soportes se usan pernos pequeños de 10 mm, para los brazos se usan pernos de 12 mm, y las tuercas de 12 mm son para los cabezales de los espejos.

Herramientas:
Llave de tuercas 12 mm
Llave de tuercas 10 mm