

# Einbauanleitung für Borla® Cat Back™ Hochleistungs- Edelstahl-Sportauspuffanlagen



**Herzlichen Dank für den Kauf dieser Borla® Cat Back™ Sportauspuffanlage.**

Mit großer Präzision und unter Verwendung hochwertigster austenitischer Edelstähle gefertigt, ist diese Auspuffanlage für viele Jahre harter Beanspruchung ausgelegt. Mit dem Einbau der Borla® Cat Back™ Sportauspuffanlage heben Sie einige Einschränkungen auf, die Ihrem Fahrzeug von der Serienauspuffanlage auferlegt werden, was in der Hauptsache zu einem effektiveren Gaswechsel führt, weil ihre neue Borla® Cat Back™ den Auspuffgasen wesentlich weniger Strömungswiderstand entgegenstellt. Die Ergebnisse sind gesteigerte Motorleistung und Zuwachs an Drehmoment in bestimmten Drehzahlbereichen, in denen der Motor mit Serienausrüstung weniger leistungsfähig war. Bei entsprechender Fahrweise wird zudem eine gesteigerte Motorlebensdauer bei verringertem Kraftstoffverbrauch möglich und nicht zu vergessen der charakteristische „Borla Sound of Power“, für den Borla® Cat Back™ Sportauspuffanlagen weltweit bekannt sind.

All das bekommen Sie bei gleichzeitig einfacher Montage, die unsere Auspuffanlagen auszeichnet. Diese Einbauanleitung gibt Ihnen die wichtigsten Grundsätze an die Hand, um die Auspuffanlage fachlich korrekt montieren zu können.

Bitte lesen Sie diese Anleitung vor Beginn der Montage vollständig durch.

Borla® empfiehlt, die Auspuffanlage von einem Tuning-Fachbetrieb oder einer autorisierten Fachwerkstatt einbauen zu lassen. Diese Betriebe verfügen sowohl über gut ausgebildetes Personal, als auch über die erforderlichen Ausrüstungen und Werkzeuge zur fachgerechten Montage von Auspuffanlagen. Wenn Sie sich aber dennoch entscheiden, die Auspuffanlage selbst einzubauen, dann sollte Ihnen ein Helfer zur Seite stehen. Demontieren und Montieren Sie Auspuffanlagen nie allein, sondern zu zweit. Halten Sie alle Sicherheitsvorschriften ein, die für Arbeiten unter Kraftfahrzeugen vorgeschrieben sind! Achten Sie besonders auf die sichere Abstützung des Fahrzeuges. Am besten verwenden Sie eine professionelle Hebebühne oder Grube. Achten Sie bitte auf den effektiven Schutz von Händen und Augen!

**Bitte nehmen Sie sich die Zeit, das Folgende zu lesen...**

Durch den Einbau der Borla® Cat Back™ Sportauspuffanlage erkennen Sie an, dass Sie diese Einbauanleitung vollständig gelesen und verstanden haben.

Es liegt in der Verantwortung des Eigentümers der Sportauspuffanlage, alle Richtlinien, Dokumente und Instruktionen zu befolgen, die mit dieser Auspuffanlage mitgeliefert wurden.

Borla Performance™ Industries übernimmt keine Haftung für Schäden, die durch falschen Gebrauch, Missbrauch, unsachgemäße Montage, unsachgemäßen Betrieb, Fahrlässigkeit oder jeglichen Verstoß gegen die vorgenannten Ausführungen, insbesondere durch Anbau an für die Auspuffanlage vom Hersteller nicht freigegebenen Fahrzeugen entstehen.

Mit Ihrer Borla® Cat Back™ Sportauspuffanlage erhalten Sie auch eine Garantiekarte. Bitte lesen Sie diese sorgfältig durch, bevor Sie mit der Montage der Anlage beginnen. Sollten Sie Fragen zu unseren Garantiebestimmungen, zu Einbau und Montage oder zu sonstigen diese Auspuffanlage betreffenden Angelegenheiten haben, dann rufen Sie bitte die auf der Garantiekarte angegebene Telefonnummer an oder wenden Sie sich per E-Mail an uns.

### Vorbereitung des Einbaus

Überzeugen Sie sich davon, dass alle zur Borla® Cat Back™ Sportauspuffanlage gehörenden Teile vorhanden sind.

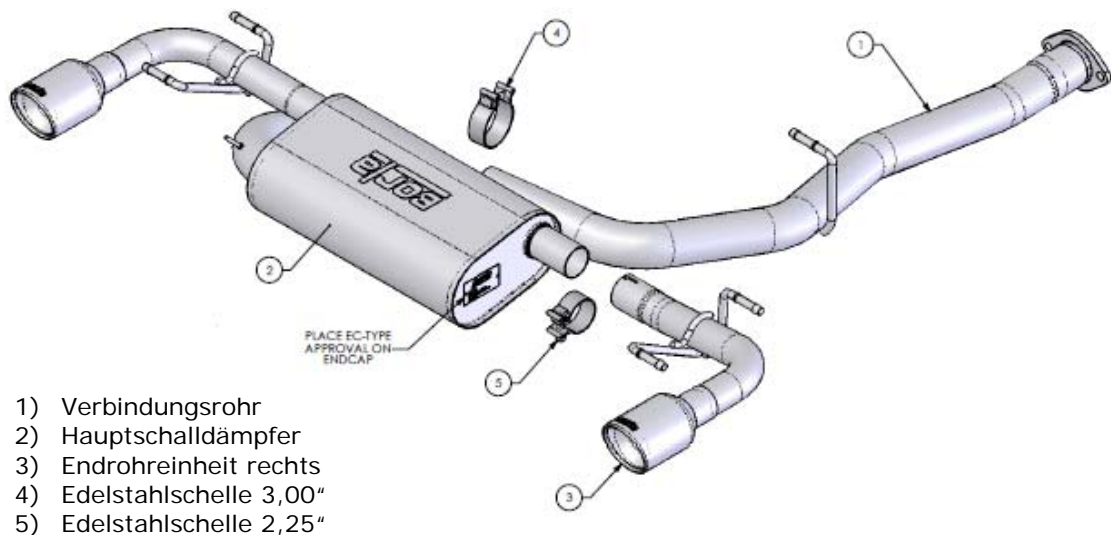

**ACHTUNG!** Arbeiten Sie niemals an einer heißen Auspuffanlage. Dies ist mit einem erheblichen Verbrennungsrisiko verbunden. Lassen Sie die Auspuffanlage vor der Demontage mindestens eine Stunde lang abkühlen. Tragen Sie immer Augenschutz, wenn Sie unter dem Fahrzeug arbeiten.

Wir empfehlen immer einen Hydrauliklift, z.B. einen Getriebeheber, zur Abstützung der Auspuffanlage während der Montage zu verwenden. Alternativ können auch Personen diese Aufgabe übernehmen.

Heben Sie das Fahrzeug nur mit dafür vorgesehenen, professionellen Hebezeugen (z.B. Hebebühne) an. Stützen Sie das Fahrzeug sicher ab. Danach kann mit der Demontage der Original-Auspuffanlage begonnen werden.

## **Demontage der Original – Auspuffanlage, allgemeingültige Anleitung:**

- 1) Stellen Sie sicher, dass die Auspuffanlage hinreichend abgekühlt ist.
- 2) An Fahrzeugen mit einer gewissen Kilometerleistung empfehlen wir, alle Schraubverbindungen der Auspuffanlage mit einer Drahtbürste zu reinigen und diese Stellen mit einem Rostlöser oder einem Schmieröl zu behandeln.
- 3) Lösen Sie die Schraubverbindungen der Auspuffanlage von hinten beginnend nach vorn, jedoch ohne die Verbindungen ganz zu lösen.
- 4) Stellen Sie fest, ob Karosserieversteifungsbleche, Stützprofile oder Ähnliches auch demontiert werden müssen, damit die Auspuffanlage abgenommen werden kann. Konsultieren Sie bei Bedarf die Reparaturanleitung des Fahrzeugherstellers.
- 5) Schauen Sie jetzt nach, welche Auspuffteile sich nach dem kompletten Abschrauben von Flansch- und Schellenverbindungen lösen werden. Stützen Sie diese ggf. mit Unterstellböcken oder Getriebeheber ab oder ziehen Sie spätestens jetzt einen Helfer hinzu (empfohlen).
- 6) Lösen Sie nun alle Flansch- und Schellenverbindungen vom Endschalldämpfer beginnend nach vorn und bauen Sie je nach fahrzeugseitiger Gegebenheit die Komponenten in ihrer Reihenfolge von hinten nach vorn aus, bzw. nehmen Sie die Auspuffanlage komplett ab, sofern es sich um eine Kompletteinheit handelt. Dazu sind die Aufhängungen der Schalldämpfer aus Ihren Aufhängungsgummis zu lösen. Ein Helfer muss dabei das entsprechende Auspuffteil festhalten und weitere Abstützungen müssen ggf. in Position sein.
- 7) Reinigen Sie zur Vorbereitung des Einbaus alle Flansch- und Rohrverbindungen sehr gründlich und fetten Sie diese hauchdünn ein. Ersetzen Sie Flanschdichtungen gegen neue. Prüfen Sie bei dieser Gelegenheit auch den Zustand der Auspuffteile, die im Fahrzeug verbleiben, wie Katalysatoren, Lambdasonden, flexible Rohre, Flansche und den Auspuffkrümmer auf einwandfreien Zustand. Beschädigte oder undichte Teile sind auszuwechseln bzw. fachgerecht instand zu setzen.

## **Einbau der Borla® Cat Back™ Sportauspuffanlage, allgemeingültige Anleitung:**

- 1) Am besten legen Sie die Teile ihrer Borla®-Anlage in der Reihenfolge ihrer Montage neben dem Fahrzeug aus. Das schafft Übersicht.
- 2) **ACHTUNG:** Ziehen Sie die Schrauben der Borla®-Anlage niemals mit druckluftbetriebenen Werkzeugen an. Dies kann zu Verspannungen des Systems, zu verbogenen Flanschen und Undichtigkeiten führen, für die Borla® keine Haftung übernimmt. Halten Sie die Anzugsmomente des Fahrzeugherstellers für alle Schraubverbindungen an der Auspuffanlage ein.
- 3) Montieren Sie gemeinsam mit einem Helfer die Komponenten der neuen Auspuffanlage von vorn nach hinten und ziehen Sie die Schrauben der Schellen und Flansche noch nicht fest an, so dass alle Komponenten noch verdreht und ausgerichtet werden können.
- 4) Montieren Sie die Aufhängungen der Borla®-Anlage in den Gummiaufhängungen.
- 5) Nun prüfen Sie den exakten Sitz jeder einzelnen Komponente Ihrer Auspuffanlage. Achten Sie auf ausreichende Freiräume und Abstände zu angrenzenden Bauteilen. Benutzen Sie Abstützungen während des Einrichtens. Richten Sie die Endrohrposition(en) ein. Nicht an den Enden eingerollte, scharfkantige Endrohre dürfen die hintere Kante des Stoßfängers bzw. der Heckschürze in der Position des Endrohres um nicht mehr als 10 mm überragen.
- 6) Achten Sie darauf, dass alle Rohre in die entsprechend aufgeweiteten Rohrenden des Gegenstückes so weit eingeschoben sind, dass die seitlichen Rohrschlitz vollständig überdeckt sind.
- 7) Ziehen Sie nun vorsichtig alle Schrauben der Accuseal™ Schellen mit einem Anzugsmoment von 43-48 Nm an. Alle fahrzeugherstellerseitigen Verbindungen werden gemäß der Anzugsmomente des Fahrzeugherstellers angezogen.

- 8) Befestigen Sie nun auch alle weiteren vom Fahrzeug demontierten Teile wieder gemäß der Herstellervorgaben. Vergessen Sie nicht, abgebaute Massebänder, Kabel und Leitungen wieder zu installieren.
- 9) Prüfen Sie Ihre gesamte Installation auf Vollständigkeit und lassen Sie anschließend den Motor an. Achten Sie bei laufendem Motor auf ausreichende Belüftung! Prüfen Sie die Auspuffanlage auf Dichtheit und beseitigen Sie ggf. festgestellte Lecks, indem Sie Rohrpositionen nachkorrigieren und ggf. Schellen nachziehen (nie zu fest anziehen – Anzugsmomente beachten) oder Dichtungen auswechseln.

Zur Beachtung: Nach dem Start und während der ersten Kilometer wird Ihre Borla®-Anlage Rauch entwickeln. Dies ist kein Mangel. Öl, das während des Präzisions-Rohrbiegeprozesses verwendet wird, verbrennt sobald der Motor Betriebstemperatur erreicht hat während der ersten Fahrkilometer. Die Rauchentwicklung lässt dann recht schnell nach.

Nach 500 Kilometern Fahrstrecke müssen alle Verbindungen der Auspuffanlage auf korrekten Sitz und alle Schraubverbindungen auf die Einhaltung ausreichender Anzugsmomente überprüft werden. Schrauben sind ggf. nachzuziehen.

**Herzlichen Glückwunsch! Sie haben die Installation Ihrer Borla® Cat Back™ Sportauspuffanlage erfolgreich abgeschlossen.  
Borla® wünscht Ihnen viel Freude mit dieser Hochleistungs-Auspuffanlage!**

